

KATALOG DLA HYDRAULIKÓW

2022

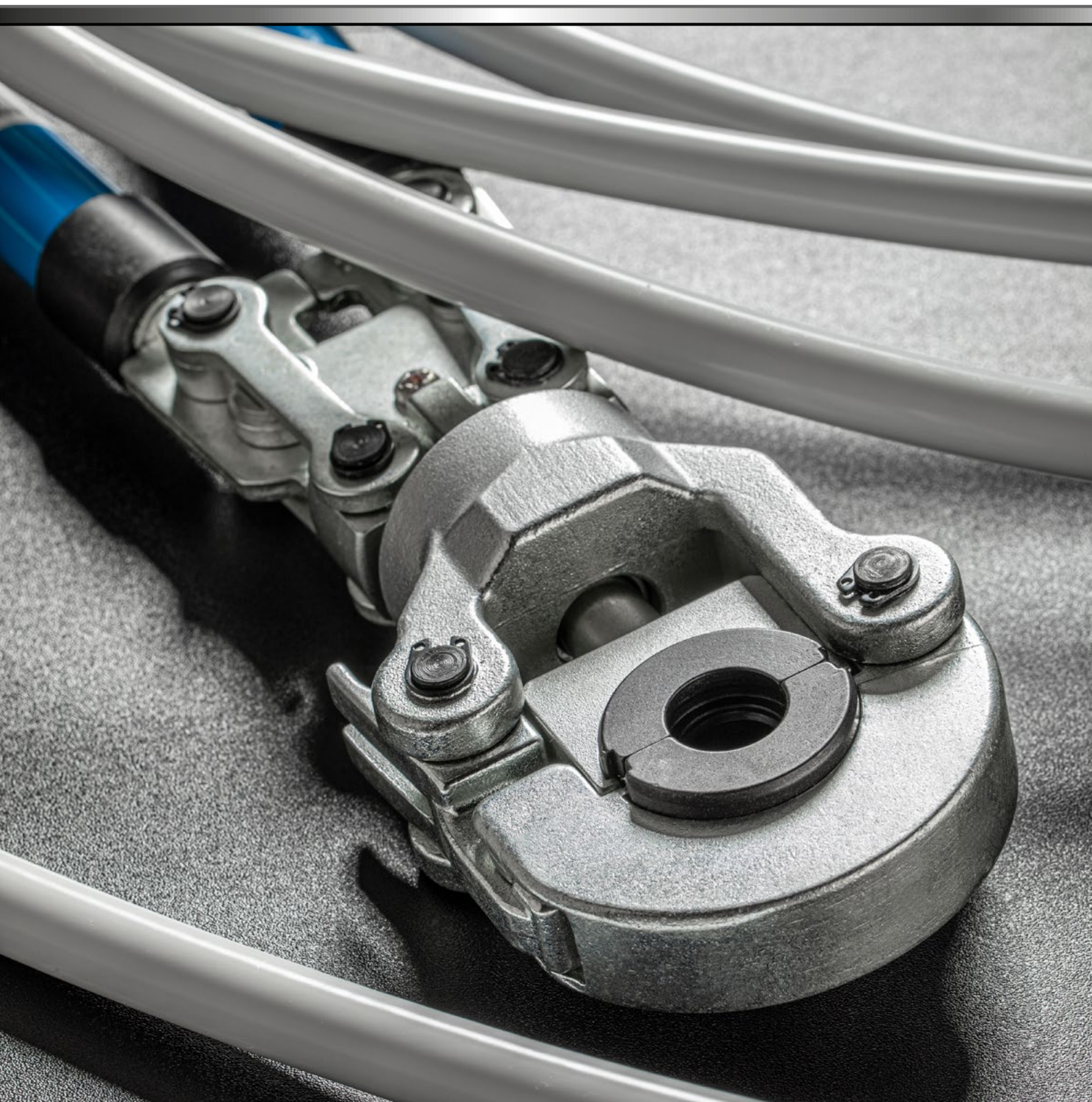



Narzędzia dla wymagających

Dostarczamy wartościowe rozwiązania, łącząc trwałość i funkcjonalność. Nasze produkty powstają z myślą o wymagających użytkownikach i intensywnej eksploatacji.

Portfolio marki obejmuje narzędzia i akcesoria w 12 różnych kategoriach, takich jak narzędzia mechaniczne, budowlane, pomiarowe czy przechowywanie narzędzi. Szczególny nacisk kładziemy na rozwój kategorii **NARZĘDZI DLA HYDRAULIKÓW** – profesjonalistów zawodowo używających narzędzi ręcznych w swojej codziennej pracy. Oferta zawiera narzędzia niezbędne do sprawnego i profesjonalnego wykonywania pracy, m.in. klucze, obcinaki i giętarki do rur, zgrzewarki i zaciskarki, gwintownice, gratowniki, praski do kotnierzowania, a także palniki gazowe i wiele więcej.

Satysfakcja klientów to dla nas priorytet. Gwarantujemy:

- Pomoc przy wyborze asortymentu;
- Szybką realizację zleceń;
- Sprawną logistykę;
- Pełne wsparcie marketingowe.



WYDŁUŻONA GWARANCJA

Zapewniamy 25-letnią lub dożywotnią gwarancję wybranych zestawów narzędziowych i produktów Höger Technik. Gwarancja obowiązuje na terenie Unii Europejskiej i obejmuje wady produkcyjne i materiałowe ujawnione w okresie trwania gwarancji.

KONTROLA JAKOŚCI

Produkty Höger Technik spełniają najważniejsze normy jakościowe. Jakość jest nadrzędną wartością naszej marki. Nasze produkty przechodzą przez szereg testów i kontroli zewnętrznych, zanim trafią do sprzedaży. Nieustannie szukamy nowych rozwiązań ułatwiających pracę użytkownikom narzędzi – podnosząc poprzeczkę sobie, jak i konkurencji.



DEMO-CAR MOBILNY SHOWROOM

Multifunkcyjna platforma marki zapewnia bezpłatne prezentacje i szkolenia z oferty narzędzi Höger Technik: pokazy, testy produktowe, porady, konkursy z nagrodami.

PLATFORMA B2B DLA DYSTRYBUTORÓW

Zapewnia szybkie i intuicyjne zakupy oraz pełny dostęp do oferty produktowej 24h/dobę, 7 dni w tygodniu, bez ograniczeń geograficznych. Poprzez platformę B2B zapewniamy dostęp do aktualnych cen i stanów magazynowych, zdjęć produktowych, kart katalogowych i szczegółowej informacji o produktach, a także statusu realizacji zamówień oraz dokumentów handlowych.

API – zautomatyzowana wymiana danych

W celu usprawnienia pracy naszym partnerom biznesowym zapewniamy integrację sklepów i stron internetowych z centralną bazą danych produktów Höger Technik.

SOCIAL MEDIA - Bądź zawsze na bieżąco!

Nasza aktywność na platformach Facebook i YouTube to bieżące informacje o marce, nowościach produktowych oraz porady i prezentacje wybranych produktów z oferty.



INFLUENCER MARKETING I MARKETING SPORTOWY

Pracujemy nad tym, aby marka Höger Technik była rozpoznawalna na rynku krajowym, jak i poza jego granicami m. in. współpracując z influencerami, czy sponsorując rozgrywki sportowe.

ODPOWIEDZIALNOŚĆ SPOŁECZNA

Od początku swojej działalności dostrzegamy konieczność promocji zawodów technicznych oraz wspierania lokalnych organizacji. Dlatego angażujemy się w wydarzenia, które promują szkoły profilowane oraz informują o rynku pracy dla branż wyspecjalizowanych. Sponsorujemy czotowe ogólnopolskie konkursy dla młodych profesjonalistów oraz liczne targi edukacyjne. Wspieramy organizacje działające na rzecz społeczeństwa, dostarczając narzędzia, które ułatwiają im codzienne funkcjonowanie.

Zachęcamy do zapoznania się z ofertą HÖGERT WORKWEAR. Kolekcje ubrań obuwia i akcesoriów BHP to wzajemnie uzupełniające się produkty, które są niezbędne do prawidłowej ochrony ciała.







INDEKS

HT1E40234
 HT1E40634
 HT1E40734
 HT1E40834
 HT1E40934
 HT1E42036
 HT1E42436
 HT1E42536
 HT1E43036
 HT1P07020
 HT1P3728
 HT1P3758
 HT1P3768
 HT1P3778
 HT1P3788
 HT1P3798
 HT1P3808
 HT1P3828
 HT1P3848
 HT1P5018
 HT1P5028
 HT1P5038
 HT1P5068
 HT1P5078
 HT1P5088
 HT1P5199
 HT1P5209
 HT1P5229
 HT1P5249
 HT1P5269
 HT1P5309
 HT1P5319
 HT1P5329
 HT1P5339
 HT1P5349
 HT1P5359
 HT1P5369
 HT1P5379
 HT1P5399
 HT1P5419
 HT1P5429
 HT1P5439
 HT1P5459
 HT1P5469
 HT1P5479
 HT1P5489
 HT1P5529
 HT1P5549
 HT1P5569
 HT1P5619
 HT1P56210
 HT1P5639
 HT1P56410
 HT1P59510
 HT1P60010
 HT1P60310
 HT1P60510
 HT1P60610
 HT1P61114
 HT1P61214
 HT1P61414
 HT1P61710
 HT1P62014
 HT1P62314
 HT1P62414
 HT1P62514
 HT1P62614
 HT1P62714
 HT1P62814

HT1P63014
 HT1P63516
 HT1P63616
 HT1P63716
 HT1P63816
 HT1P63916
 HT1P64016
 HT1P64116
 HT1P64216
 HT1P64316
 HT1P64416
 HT1P64516
 HT1P65016
 HT1P65116
 HT1P65216
 HT1P65316
 HT1P65416
 HT1P65516
 HT1P65616
 HT1P65716
 HT1P68016
 HT1S10020
 HT1S10120
 HT1W49620
 HT1W76020
 HT1W76120
 HT2C50016
 HT2C50117
 HT2C50217
 HT2C50317
 HT2C50417
 HT2C50517
 HT2C50917
 HT3B00122
 HT3B00322
 HT3B00522
 HT3B00822
 HT3B01022
 HT3B01522
 HT3B02022
 HT3B02122
 HT3B02322
 HT3B02522
 HT3B02822
 HT3B02922
 HT3B03022
 HT3B03122
 HT3B03322
 HT3B03422
 HT3B03522
 HT3B03623
 HT3B03822
 HT3B03922
 HT3B61722
 HT3B61822
 HT3B61922
 HT3B62127
 HT3B62227
 HT3B62327
 HT3B70023
 HT3B77228
 HT3B80025
 HT3B80127
 HT3B80227
 HT3B80427
 HT3S27025
 HT3S274-D25
 HT3S27725
 HT3S28025
 HT3S28525

HT3S28625
 HT4M001-D30
 HT4M00330
 HT4M00530
 HT4M00630
 HT4M00730
 HT4M00830
 HT4M00930
 HT4M01030
 HT4M01130
 HT4M01230
 HT4M01330
 HT4M01530
 HT4M01630
 HT4M02030
 HT4M02130
 HT4M04030
 HT4M07030
 HT4M07130
 HT4M07230
 HT4M07432
 HT4M07932
 HT4M261-D32
 HT4M26232
 HT4M32232
 HT4M32332
 HT4M32432
 HT4M34032
 HT4M34132
 HT4M34232
 HT4M40028
 HT4M40128
 HT4M40228
 HT4M40528
 HT4M40628
 HT4M40728
 HT4M40928
 HT4M41028
 HT4M41128
 HT4M42328
 HT4M42528
 HT4M42628
 HT4M42828
 HT4R40227
 HT4R40527
 HT4R42228
 HT4R42528
 HT6D20123
 HT6D20223
 HT6D20323
 HT6D20423
 HT6D20523
 HT6D20623
 HT6D20723
 HT6D20923
 HT6D21023
 HT6D21323
 HT6D21423
 HT6D21523
 HT6D21823
 HT6D22023
 HT6D22423
 HT6D22623
 HT6D23123
 HT6D23323
 HT6D23623
 HT6D23723
 HT6D24023
 HT6D24223
 HT6D24823

HT6D28024
 HT6D28124
 HT6D28224
 HT6D28424
 HT6D29124
 HT6D29224
 HT6D32124
 HT6D32224
 HT6D32324
 HT6D32424
 HT6D32524
 HT6D32624
 HT6D37823
 HT6D38023
 HT6D38123
 HT6D38223
 HT6D38323
 HT6D38423
 HT6D38523
 HT6D38823
 HT6D38923
 HT6D39223
 HT6D63025
 HT6D63125
 HT6D63225
 HT6D63325
 HT6D63425
 HT6D63525
 HT6D63625
 HT6D63825
 HT7D91523
 HT7D91623
 HT7D91723
 HT7D91823
 HT7D92323
 HT7D92423
 HT7D93023
 HT7D93123
 HT7D93323
 HT7D93423
 HT7D93723
 HT7D93823
 HT7D94123
 HT7D94523
 HT7D95023
 HT7D95523
 HT7D95623
 HT7D96023
 HT7D96123
 HT7D96423
 HT7D96523
 HT7D97323
 HT7G01033
 HT7G01133
 HT7G01233
 HT7G01833
 HT7G06133
 HT7G06334
 HT7G06534
 HT7G07233
 HT7G07733
 HT7G07833
 HT7G13634
 HT8G50720
 HT8G50820
 HT8G50917
 HT8G51017

HT1P378 SZCZYPCE DO RUR 250 MM

precyzyjne, samoczynne
nastawianie szczęk

głowica dodatkowo
hartowana indukcyjnie

odkuwane matrycowo
ze stali stopowej
chromowo-wanadowej

odporne na odkształcenia

rękojeść szczypiec
pokryta tworzywem



EN Water pump pliers with spring release PL Szczypce do rur, szybkonastawne RU Клещи переставные UK Щипці для труб, швидкої установки LT Replės vamzdžiams, greito reguliavimo LV Cauruļu knaibles, ātri regulējamas ET Torutangid, kiirreguleeritavad SK Kliešte na trúbky, rýchle nastavenie CZ Kleště na trubky, rychlé nastavení



SPRING RELEASE	CrV	ERGO GRIP					
HARDENED HEAD	DROP FORGED						
			Folder	Length	Ø max	Box	Carton
			HT1P375	250 mm	38 mm	6	60
			HT1P376	300 mm	50 mm	6	36
			HT1P377	400 mm	95 mm	4	24

EN Water pump pliers PL Szczypce do rur RU Клещи переставные UK Щипці для труб LT Replės vamzdžiams LV Cauruļu knaibles ET Torutangid SK Kliešte na trúbky CZ Kleště na trubky



CrV	ERGO GRIP	HARDENED HEAD	DROP FORGED				
				Folder	Length	Ø max	Box
				HT1P372	250 mm	35 mm	6

EN Locking pliers PL Szczypce zaciskowe RU Клещи зажимные - прямые губки UK Щипці-затискачі LT Suspaudimo replės LV Saspiēšanas knaibles ET Lukustustangid SK Upinacie kliešte CZ Upinací kleště



CrV	max 50 mm						
		Folder	Length	Box	Carton		
			HT1P382	250 mm	6	36	

EN Adjustable wrench PL Klucz nastawny RU Разводной ключ UK Ключ розвідний LT Veržliaraktis LV Regulējamā atslēga ET Reguleeritav mutrivõti SK Nastaviteľný kľúč CZ Nastavitelný klíč



CrV	45°	DIN 5234					
			Folder	Length	Ø max	Box	Carton
			HT1P501	1" - 320 mm	50 mm	1	24
			HT1P502	1-1/2" - 430 mm	70 mm	1	18
			HT1P503	2" - 560 mm	80 mm	1	10

EN Auto adjusting water pump pliers PL Szczypce do rur, samonastawne RU Клещи переставные UK Щипці для труб, саморегулюючі LT Replės vamzdžiams, savaiminio reguliavimo LV Cauruļu knaibles, pašregulējošas ET Torutangid, isereguleerivad SK Kliešte na trúbky, samonastavitelné CZ Kleště na trubky, samonastavitelné



AUTO ADJUSTMENT	CrV	ERGO GRIP					
HARDENED HEAD	DROP FORGED						
			Folder	Length	Ø max	Box	Carton
			HT1P378	250 mm	35 mm	6	60
			HT1P379	300 mm	40 mm	6	36

EN Locking pliers PL Szczypce zaciskowe RU Клещи зажимные - круглые губки UK Щипці-затискачі LT Suspaudimo replės LV Saspiēšanas knaibles ET Lukustustangid SK Upinacie kliešte CZ Upinací kleště



CrV	max 40 mm						
		Folder	Length	Box	Carton		
			HT1P380	250 mm	6	36	

EN Locking pliers PL Szczypce zaciskowe RU Клещи зажимные - удлиненные прямые губки UK Щипці-затискачі LT Suspaudimo replės LV Saspiēšanas knaibles ET Lukustustangid SK Upinacie kliešte CZ Upinací kleště

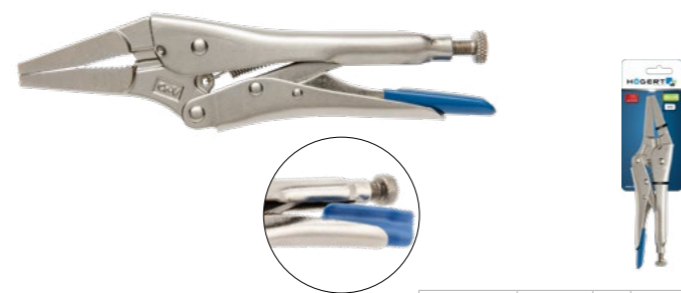

CrV	max 55 mm						
		Folder	Length	Box	Carton		
			HT1P384	225 mm	6	36	

EN Adjustable wrench PL Klucz nastawny RU Разводной ключ UK Ключ розвідний LT Veržliaraktis LV Regulējamā atslēga ET Reguleeritav mutrivõti SK Nastaviteľný kľúč CZ Nastavitelný klíč



CrV	90°	DIN 5234					
			Folder	Length	Ø max	Box	Carton
			HT1P506	1" - 320 mm	50 mm	1	24
			HT1P507	1-1/2" - 430 mm	70 mm	1	18
			HT1P508	2" - 560 mm	80 mm	1	10

EN Pipe wrenches, S-Type PL Klucz do rur typ S RU Трубный ключ, тип S UK Ключ для труб, тип S LT Replės vamzdžiams, S tipo LV Cauruļu atslēga, tips S ET Toruvõti, tüüp S SK Kľúč na trúbky typ S CZ Klíč na trubky typ S



CrV	DIN 5234	HARDENED HEAD	S shape jaws				
				Folder	Length	Ø max	Box
				HT1P519	0,5" - 240 mm	35 mm	1
				HT1P520	1" - 320 mm	47 mm	1
				HT1P522	1,5" - 430 mm	63 mm	1
				HT1P524	2" - 560 mm	80 mm	1
				HT1P526	3" - 640 mm	95 mm	1

EN Pipe wrench PL Klucz do rur RU Трубный ключ UK Ключ для труб LT Vamzdžiu raktas LV Cauruļu atslēga ET Toruvõti SK Kľúč na trúbky CZ Klíč na trubky



STEEL	CAST IRON	HARDENED HEAD	DROP FORGED				
				Folder	Length	Ø max	Box
				HT1P531	10" - 250 mm	50 mm	6
				HT1P533	12" - 300 mm	70 mm	6
				HT1P535	14" - 350 mm	80 mm	6
				HT1P537	18" - 450 mm	90 mm	6
				HT1P539	24" - 600 mm	100 mm	5

EN Aluminium pipe wrench PL Klucz aluminiowy do rur RU Алюминиевый трубный ключ UK Ключ алюмінієвий для труб LT Alumīnio raktas vamzdžiams LV Alumīnija atslēga caurulēm ET Toruvõti alumiiniumist SK Hliníkový kľúč na trúbky CZ Hliníkový klíč na trubky



Al	HARDENED HEAD	DROP FORGED					
			Folder	Length	Ø max	Box	Carton
				HT1P545	14" - 350 mm	80 mm	6
				HT1P546	18" - 450 mm	90 mm	6
				HT1P547	24" - 600 mm	100 mm	5

EN Adjustable wrench PL Klucz nastawny RU Разводной ключ UK Ключ розвідний LT Veržliaraktis LV Regulējamā atslēga ET Reguleeritav mutrivõti SK Nastaviteľný kľúč CZ Nastavitelný klíč



CrV	ERGO GRIP						
			Folder	Length	Ø max	Box	Carton
				HT1P552	200 mm	25 mm	6
				HT1P554	250 mm	30 mm	6
				HT1P556	300 mm	36 mm	6

EN Pipe wrench (stillson type) PL Klucz do rur stillson RU Трубный ключ Stillson UK Ключ для труб LT Vamzdžiu raktas LV Cauruļu atslēga ET Toruvõti SK Kľúč na trúbky CZ Klíč na trubky



STEEL	CAST IRON	HARDENED HEAD	DROP FORGED				
				Folder	Length	Ø max	Box
				HT1P530	10" - 250 mm	34 mm	6
				HT1P532	12" - 300 mm	42 mm	6
				HT1P534	14" - 350 mm	50 mm	6
				HT1P536	18" - 450 mm	60 mm	6

EN Offset pipe wrench PL Klucz odgięty do rur RU Ключ для труб изогнутый UK Ключ вигнутий для труб LT Atlenktas raktas vamzdžiams LV Attiekta atslēga caurulēm ET Toruvõti, paindega SK Ohnutý kľúč na trúbky CZ Ohnutý klíč na trubky



STEEL	CAST IRON	HARDENED HEAD	DROP FORGED				
				Folder	Length	Ø max	Box
				HT1P541	12" - 300 mm	70 mm	6
				HT1P542	14" - 350 mm	80 mm	6
				HT1P543	18" - 450 mm	90 mm	6

EN Chain key PL Klucz łańcuchowy RU Цепной ключ UK Ключ ланцюговий LT Granīninis raktas LV Ķēdes atslēga ET Kettvõti SK Reťazový kľúč CZ Řetězový klíč

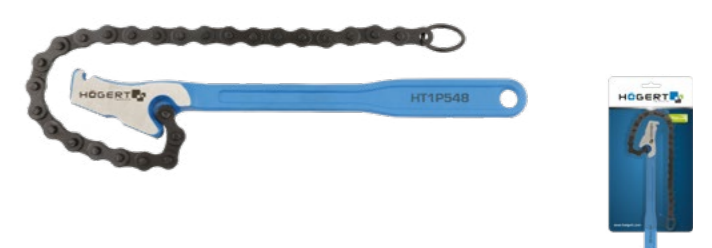

300 mm	DROP FORGED						
		Folder	Length	Ø max	Box	Carton	
			HT1P548	300 mm/12"	100 mm	6	24

EN Adjustable wrench PL Klucz nastawny montażowy RU Разводной ключ UK Ключ розвідний LT Veržliaraktis LV Regulējamā atslēga ET Reguleeritav mutrivõti SK Nastaviteľný kľúč CZ Nastavitelný klíč



CrV	LONG THIN JAW	SHORT HANDLE					
			Folder	Length	Ø max	Box	Carton
				HT1P561	165 mm	35 mm	6
				HT1P563	215 mm	40 mm	6

EN Adjustable wrench PL Klucz nastawny RU Разводной ключ UK Ключ розвідний
LT Veržliaraktis LV Regulējamā atslēga ET Reguleeritav mutrivõti SK Nastaviteľný
klúč CZ Nastavitelný klíč



EN Step wrench PL Klucz stopniowy RU Ступенчатый ключ UK Ключ ступінчастий
LT Pakopinis veržliaraktis LV Pakāpienu atslēga ET Reguleeritav võti SK Stupňovitý
klúč CZ Stupňovitý klíč

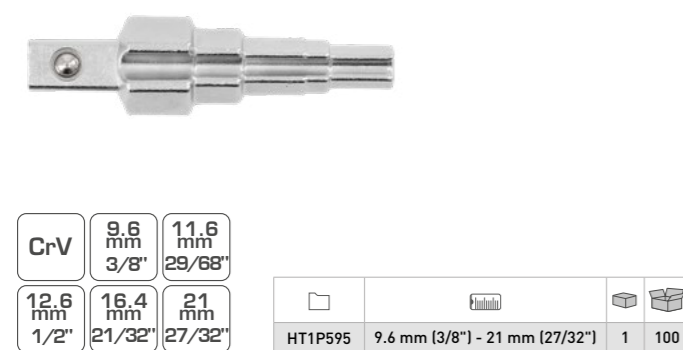

EN Tube cutter PL Obcinak do rur RU Труборез UK Різак для труб LT Vamzdžių pjau-
styklė LV Cauruļu griežējs ET Torulõikur SK Rezák na trúbky CZ Řezák na trubky



EN Tube cutter PL Obcinak do rur RU Труборез UK Різак для труб LT Vamzdžių pjau-
styklė LV Cauruļu griežējs ET Torulõikur SK Rezák na trúbky CZ Řezák na trubky



EN Adjustable wrench PL Klucz nastawny RU Разводной ключ UK Ключ розвідний
LT Veržliaraktis LV Regulējamā atslēga ET Reguleeritav mutrivõti SK Nastaviteľný
klúč CZ Nastavitelný klíč



EN Tube cutter PL Obcinak do rur RU Труборез UK Різак для труб LT Vamzdžių pjau-
styklė LV Cauruļu griežējs ET Torulõikur SK Rezák na trúbky CZ Řezák na trubky

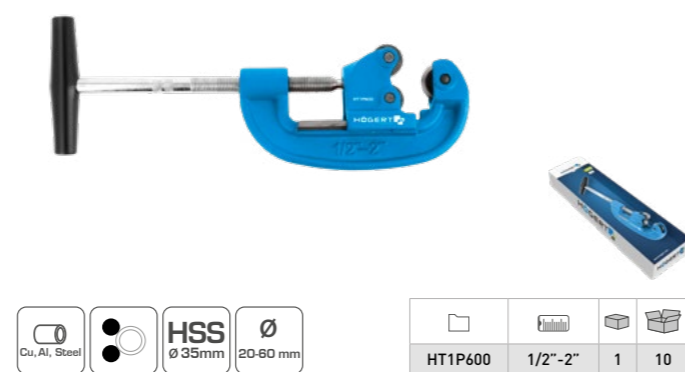

EN Blade for pipe cutter HT1P603 PL Ostrze do obcinaka HT1P603 RU Лезвие для
трубореза HT1P603 UK Леза для різачка HT1P603 LT Pjaustyklės geležtė HT1P603
LV Griežēja asmens HT1P603 ET Lõikuri tera HT1P603 SK Čepel' do rezačky HT1P603
CZ Čepel' do rezačky HT1P603

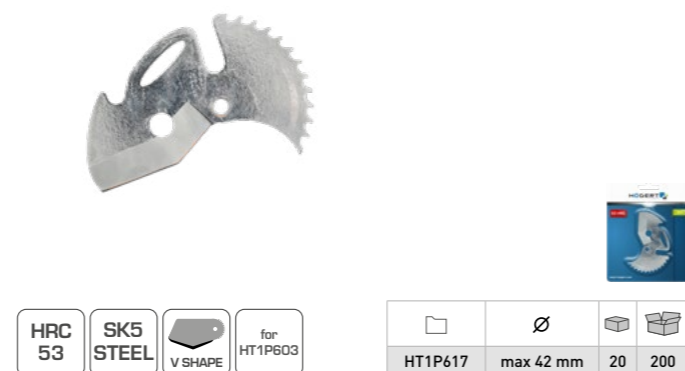

EN Tube cutter PL Obcinak do rur RU Труборез UK Різак для труб LT Vamzdžių pjau-
styklė LV Cauruļu griežējs ET Torulõikur SK Rezák na trúbky CZ Řezák na trubky



HT1P603 OBCINAK DO RUR 42 MM

ostrze typu V - zmniejsza efekt
spłaszczenia rury i zachowuje
jej okrągły przekrój

twardość ostrza 53 HRC, wykonane ze
stali stopowej SK5

szybka i beznarzędziowa
wymiana ostrza

korpus wykonany ze stopu aluminium

do cięcia rur z tworzywa sztucznego,
np. PVC, PP-R, PE, PEX/AL

wyprofilowana rękojeść, ze specjalnie
formowaną powierzchnią

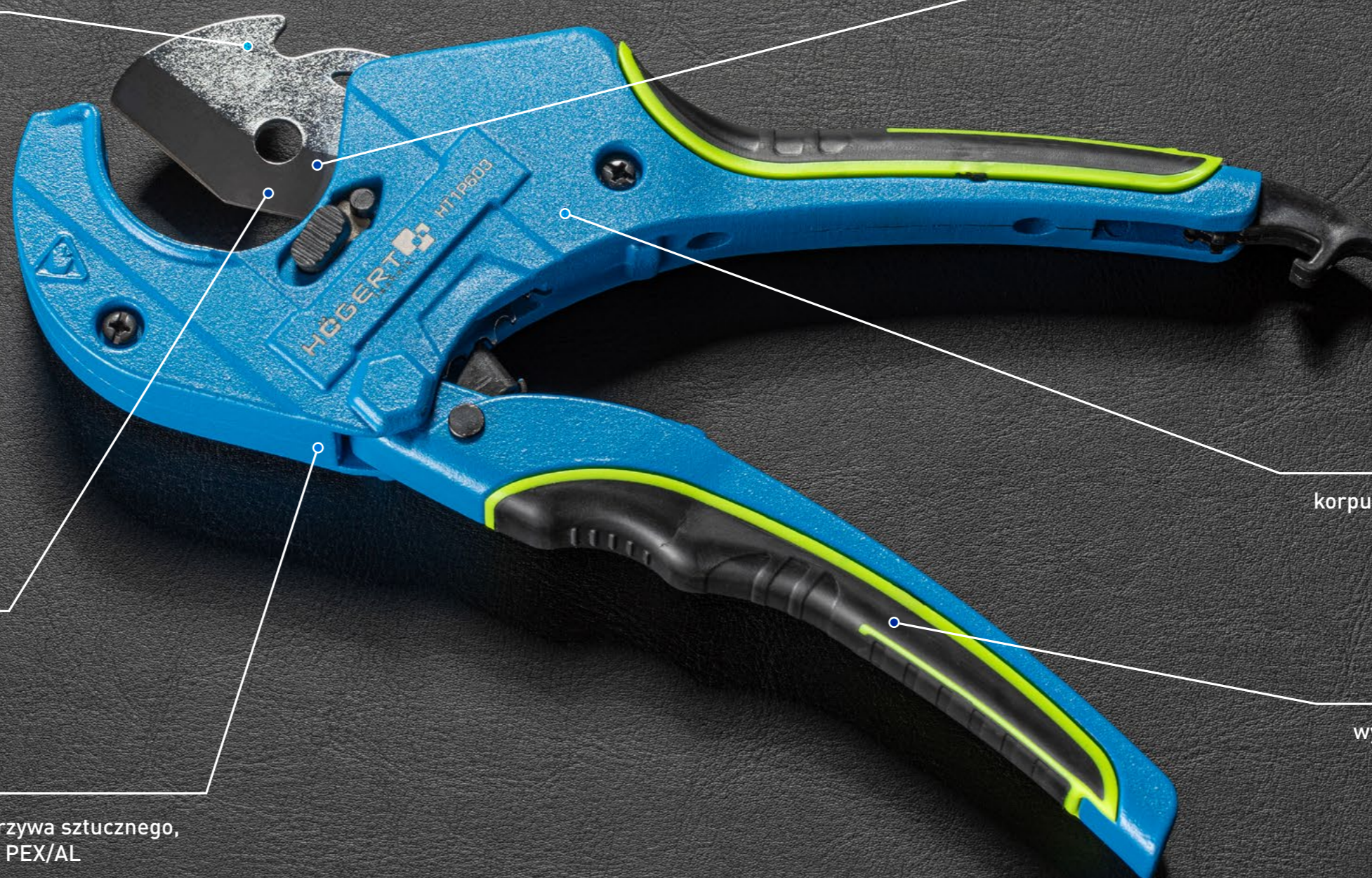

EN Tube cutter PL Obcinak teleskopowy do rur RU Труборез UK Телескопічний різак для труб LT Teleskopinė vamzdžių pjauštyklė LV Teleskopiskais cauruļu griezējs ET Torulõikur, teleskoop SK Teleskopický rezák na trubky CZ Teleskopický řezák na trubky

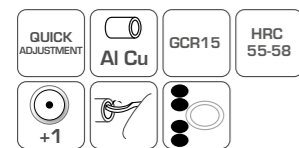

	Ø	guide rollers		
HT1P611	3-32 mm	2	1	50
HT1P614	14-63 mm	4	1	25

EN Tube cutter PL Obcinak do rur RU Труборез роликовый UK Різак для труб LT Vamzdžių pjauštyklė LV Cauruļu griezējs ET Torulõikur SK Rezák na trubky CZ Řezák na trubky



	Ø		
HT1P623	15 mm	10	50
HT1P624	18 mm	10	50
HT1P625	22 mm	10	50

EN Flaring nut set PL Praska do kotnierzowania rur RU Набор для развальцовки труб UK Прес для фланцювання труб LT Vamzdžių flanšu formavimo presas LV Prese cauruļu flanšu formēšanai ET Toruääriku press SK Trúbkový prírubový lis CZ Trubkový přírubový lis



Ø: 5, 6, 8, 10, 12, 16 mm

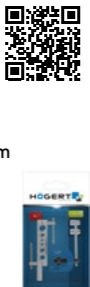

HT1P627	5-16 mm	5	30

EN Pipe bender PL Giętarka do rur RU Трубогиб UK Інструмент для згинання труб LT Vamzdžių lenktuvas LV Cauruļu liekšanas mašīna ET Toruainuti SK Ohýbačka trubók CZ Ohýbačka trubek



HT1P630	1/4", 5/16", 3/8", 6,3 mm, 8 mm, 10 mm	1	20

EN Tube cutter PL Obcinak do rur RU Труборез UK Різак для труб LT Vamzdžių pjauštyklė LV Cauruļu griezējs ET Torulõikur SK Rezák na trubky CZ Řezák na trubky

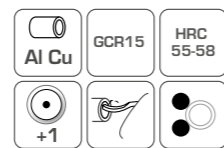

	Ø		
HT1P612	6-35 mm	6	48

EN Reamer PL Gratownik RU Инструмент для удаления заусенцев UK Інструмент для вирубки грату LT Šerpetų šalinimo įrankis LV Ēvele ET Kreedieemaldi SK Odhrotač CZ Odhrotač



HT1P620	4-40 mm	60	240

EN Flaring nut set PL Praska do kotnierzowania rur RU Набор для развальцовки труб UK Прес для фланцювання труб LT Vamzdžių flanšu formavimo presas LV Prese cauruļu flanšu formēšanai ET Toruääriku press SK Trúbkový prírubový lis CZ Trubkový přírubový lis



Ø: 3, 5, 6, 8, 10, 12, 14, 15, 16, 19 mm



HT1P626	3-19 mm	1	10

EN Manual tube expander PL Praska do rozszerzania rur RU Пресс для развальцовки труб UK Прес для розширення труб LT Vamzdžių plėtimo presas LV Prese cauruļu paplašināšanai ET Press torude laiendamiseks SK Lis pro rozšíření trubek CZ Lis pro rozšíření trubek



	Ø		
HT1P628	6, 8, 10, 12, 16, 19, 22 mm 1/4", 5/16", 3/8", 1/2", 5/8", 3/4", 7/8"	10	20



EN Manual pipe threader PL Gwintownice do rur RU Набор для нарезания резьбы на трубах UK Инструменты для нарезания резьбы на трубах LT Vamzdžių sriegikliai LV Sauruļu vītņgriezis ET Torukeermestajad SK Závitníky na trubky CZ Závitníky na trubky



6 die sizes:
1/4", 3/8", 1/2", 3/4", 1", 1 1/4"
Ratchet
Handle extension



STEEL	BSPT	9CR2	Ductile Iron				
HT1P635	1/4"-5/4"	1	4				

EN Manual pipe threader PL Gwintownice do rur RU Набор для нарезания резьбы на трубах UK Инструменты для нарезания резьбы на трубах LT Vamzdžių sriegikliai LV Sauruļu vītņgriezis ET Torukeermestajad SK Závitníky na trubky CZ Závitníky na trubky



6 die sizes:
1/2", 3/4", 1", 1 1/4", 1 1/2", 2"
Ratchet
2 handle extensions



STEEL	BSPT	9CR2	Ductile Iron				
HT1P636	1/2"-2"	1	2				

EN Head for ratchet die stock PL Głowica gwintująca RU Оправка для нарезания трубной резьбы UK Головка нарізки різьби LT Sriegimo galvutė LV Vītņgriešanas galva ET Keermestuspea SK Závitorezná hlava CZ Závitorezná hlava



Type	Size	Quantity	Pack
HT1P637	1/4"	1	20
HT1P638	3/8"	1	20
HT1P639	1/2"	1	20
HT1P640	3/4"	1	20
HT1P641	1"	1	20
HT1P642	5/4"	1	20
HT1P643	3/2"	1	8
HT1P644	2"	1	8

BSPT	9CR2
------	------

EN Dies PL Matryca RU Насадка для пресс-клещей UK Матрица LT Matrica LV Matrica ET Stants SK Matica CZ Matice

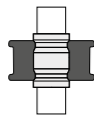

Type	Size	Quantity	Pack
HT1P650	TH 16 - 16 mm	1	1
HT1P651	TH 20 - 20 mm	1	1
HT1P652	TH 26 - 26 mm	1	1
HT1P653	TH 32 - 32 mm	1	1

40 kN	TH type
-------	---------

EN Dies PL Matryca RU Насадка для пресс-клещей UK Матрица LT Matrica LV Matrica ET Stants SK Matica CZ Matice

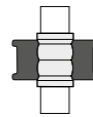

Type	Size	Quantity	Pack
HT1P654	U 16 - 16 mm	1	1
HT1P655	U 20 - 20 mm	1	1
HT1P656	U 25 - 25 mm	1	1
HT1P657	U 32 - 32 mm	1	1

40 kN	U type
-------	--------

EN Thermoplastic pipe welder PL Zgrzewarka do rur termoplastycznych RU Сварочная машина для термопластиковых труб UK Паяльник для термопластичних труб LT Termostastinių vamzdžių suvirinimo aparatas LV Termoplastisko sauruļu metināšanas iekārta ET Termoplasttorude keevitusseade SK Ohřeváč pre trubky z termoplastu CZ Ohřeváč pro termoplastické roury



Type	Size	Quantity	Pack
HT1P680	16, 20, 25, 32, 40, 50, 63 mm	1	2

LCD	850 W	0-300 °C	LOW TEMPERATURE PROTECTION
-----	-------	----------	----------------------------

EN Gas blow torch PL Palnik gazowy RU Газовая горелка UK Газовий пальник LT Dujinis degiklis LV Gāzes deglis ET Gaasjöpölet SK Plynový horák CZ Plynový hořák



1,3 kW	PIEZO	GAS
PROPAN BUTAN	96 g/h	

HT2C500	max. 1300°C	10	100
---------	-------------	----	-----

EN Gas soldering lamp PL Gazowa lampa lutownicza RU Газовая паяльная лампа UK Газова паяльна лампа LT Dujinė litavimo lempa LV Gāzes lodlampa ET Gaasjootelamp SK Plynová spájkovácia lamp CZ Plynová pájecí lamp



360°	PIEZO	PROPAN BUTAN	190 g
GAS	123 g/h		

HT2C501	max. 850°C	1	20
---------	------------	---	----

EN Gas burner PL Palnik gazowy RU Газовая горелка UK Газовий пальник LT Dujinė litavimo lempa LV Gāzes lodlampa ET Gaasjootelamp SK Plynová spájkovácia lamp CZ Plynová pájecí lamp



1,0 kW	360°	BUTAN
PIEZO	GAS	

HT2C505	1300°C	10	100
---------	--------	----	-----

EN Gas burner PL Palnik gazowy RU Газовая горелка UK Газовий пальник LT Dujinė litavimo lempa LV Gāzes lodlampa ET Gaasjootelamp SK Plynová spájkovácia lamp CZ Plynová pájecí lamp



1,0 kW	360°	BUTAN	PIEZO
GAS	LOCK	CAPACITY 15 ml	

HT2C509	1300°C	10	60
---------	--------	----	----

EN Turbo propan hand-brenner PL Palnik gazowy RU Газовая горелка турбо UK Газовий пальник LT Dujinė litavimo lempa LV Gāzes lodlampa ET Gaasjootelamp SK Plynová spájkovácia lamp CZ Plynová pájecí lamp



360°	3,3 kW	PROPAN	MAPP
TURBO	235 g/h	G1" F	GAS

HT2C502	max. 2800°C	1	20
---------	-------------	---	----

EN Turbo propan hand-brenner PL Palnik gazowy RU Газовая горелка турбо UK Газовий пальник LT Dujinė litavimo lempa LV Gāzes lodlampa ET Gaasjootelamp SK Plynová spájkovácia lamp CZ Plynová pájecí lamp



360°	2,0 kW	PROPAN	MAPP	TURBO
PIEZO	G1" F	AUTO START/STOP	142 g/h	GAS

HT2C503	max. 2800°C	1	20
---------	-------------	---	----

EN Adapter for propan hand-brenner PL Adapter do palników propan RU Адаптер для газовой горелки UK Адаптер для пропанових пальників LT Adapteris propano degikliams LV Adapteris propāna degļiem ET Adapter propanpöletitele SK Adaptér pre propanové horáky CZ Adaptér pro propanové hořáky



G1" M x G7/16" F	G1" M	G7/16" F	for HT2C502 HT2C503
------------------	-------	----------	---------------------

HT2C504	1	100
---------	---	-----

EN Thermoplastic pipe welder PL Zgrzewarka do rur termoplastycznych RU Сварочная машина для термопластиковых труб UK Паяльник для термопластичних труб LT Termostastinių vamzdžių suvirinimo aparatas LV Termoplastisko sauruļu metināšanas iekārta ET Termoplasttorude keevitusseade SK Ohřeváč pre trubky z termoplastu CZ Ohřeváč pro termoplastické roury

EN Gas blow torch PL Palnik gazowy RU Газовая горелка UK Газовий пальник LT Dujinis degiklis LV Gāzes deglis ET Gaasjöpölet SK Plynový horák CZ Plynový hořák

EN Piece hydraulic seal set PL Zestaw uszczelek hydraulicznych RU Комплект гидравлических прокладок UK Комплект гідрвалічних ущільнень LT Hidraulinių tarpinių komplektas LV Hidraulisko blīvju komplekts ET Hüdrotihendite komplekt SK Súprava hydraulických těsnění CZ Sada hydraulických těsnění

EN Piece rubber gasket set PL Zestaw uszczelek gumowych RU Комплект резиновых прокладок UK Комплект гумових ущільнювачів LT Guminių tarpinių komplektas LV Gumijas blīvju komplekts ET Kummitihendite komplekt SK Súprava gumových těsnění CZ Sada gumových těsnění



Type	Size	Quantity	Pack
HT1P680	16, 20, 25, 32, 40, 50, 63 mm	1	2

LCD	850 W	0-300 °C	LOW TEMPERATURE PROTECTION
-----	-------	----------	----------------------------



1,3 kW	PIEZO	GAS
PROPAN BUTAN	96 g/h	

HT2C500	max. 1300°C	10	100
---------	-------------	----	-----



Size	pcs
4 x 17 x 4 mm	10
9,5 x 17,5 x 4 mm	5
4 x 15 x 4 mm	10
15 x 24 x 3 mm	10
12 x 24 x 2 mm	10
8 x 18 x 4 mm	5
8 x 14 x 4 mm	5
10,5 x 14 x 4 mm	5
20,5 x 25 x 1,5 mm	10
10 x 13,5 x 2 mm	10
17 x 21 x 1,5 mm	10
12 x 17,5 x 1,5 mm	10
17 x 24 x 1,5 mm	10
27 x 38 x 2 mm	3
17 x 24 x 2 mm	10
27 x 33 x 1,5 mm	5
30 x 39 x 2 mm	3
12 x 17,5 x 2 mm	10

x141	RUBBER/ CARBONADO
------	-------------------

HT8G510	105 x 210 mm	5	20
---------	--------------	---	----



Diameter	Thickness	pcs
3,00 mm	1,00 mm	20
4,00 mm	1,00 mm	20
4,50 mm	2,00 mm	20
5,00 mm	2,00 mm	20
6,00 mm	2,00 mm	20
6,00 mm	2,50 mm	20
6,00 mm	3,00 mm	20
7,00 mm	2,00 mm	20
8,00 mm	2,00 mm	20
9,00 mm	2,00 mm	5
10,00 mm	2,00 mm	5
12,00 mm	3,00 mm	5
13,00 mm	3,00 mm	5
14,00 mm	2,50 mm	5
17,00 mm	2,50 mm	5
18,00 mm	4,00 mm	5
20,00 mm	2,00 mm	5
22,00 mm	2,00 mm	5

x225	NBR	HEAT RESISTANT	OIL PETROL CHEMICAL RESISTANT	-50 °C
------	-----	----------------	-------------------------------	--------

HT8G509	105 x 210 mm	5	20
---------	--------------	---	----

HT1P680 ZGRZEWARKA DO RUR TERMOPLASTYCZNYCH 850W

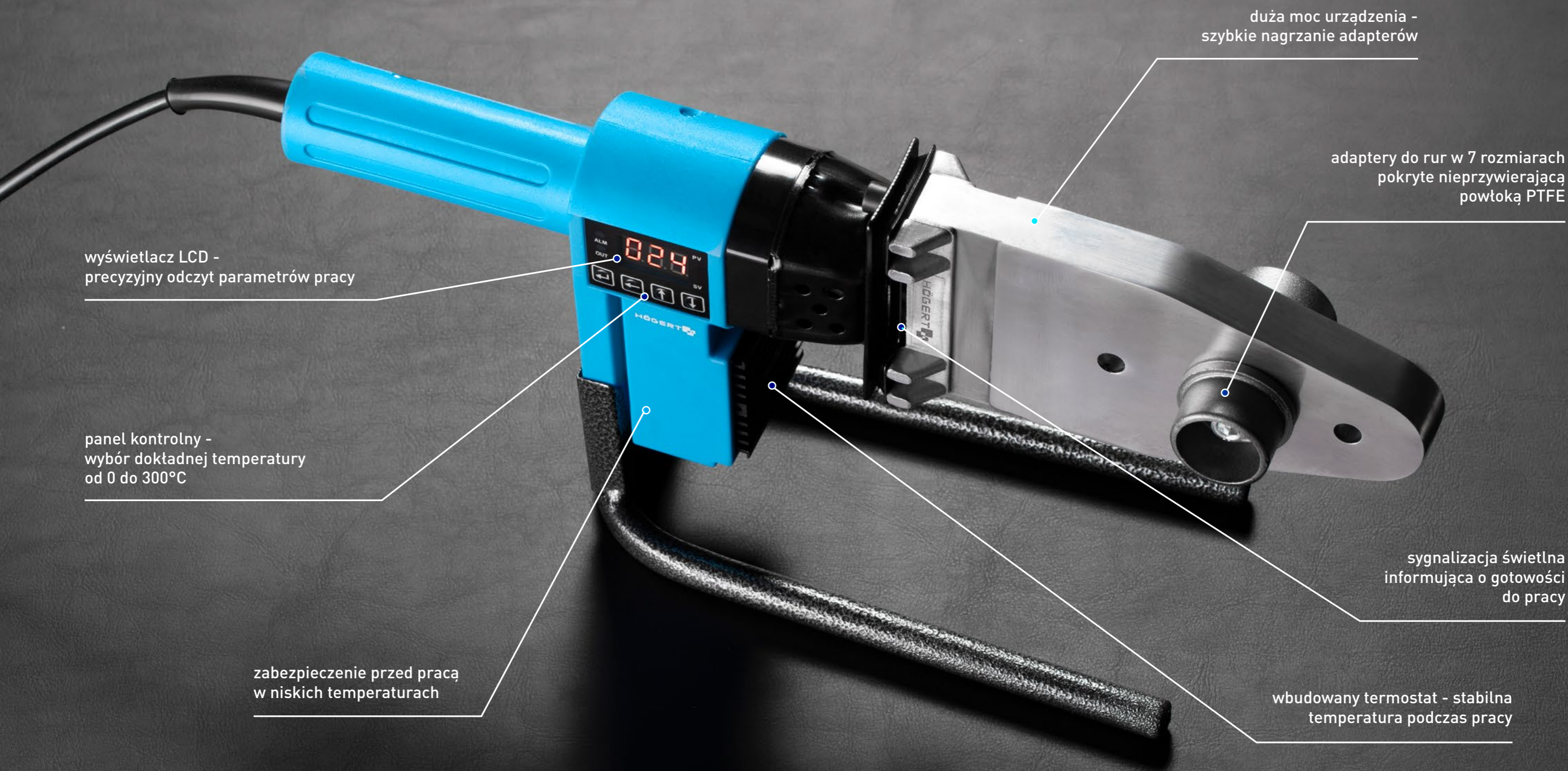

wyświetlacz LCD -
precyzyjny odczyt parametrów pracy

panel kontrolny -
wybór dokładnej temperatury
od 0 do 300°C

zabezpieczenie przed pracą
w niskich temperaturach

duża moc urządzenia -
szybkie nagrzanie adapterów

adaptery do rur w 7 rozmiarach
pokryte nieprzywierającą
powłoką PTFE

sygnalizacja świetlna
informująca o gotowości
do pracy

wbudowany termostat - stabilna
temperatura podczas pracy

EN Piece rubber gasket set PL Zestaw uszczeltek gumowych RU Комплект резиновых прокладок UK Комплект гумових ущільнювачів LT Guminių tarpinių komplektas LV Gumijas blīvu komplekts ET Kummitihendite komplekt SK Súprava gumových tesnení CZ Sada gumových těsnění



Size	Diameter mm	Ø mm	pcs	Size	Diameter mm	Ø mm	pcs
R01	3,00	1,50	20	R17	20,00	3,50	10
R02	4,40	2,00	20	R18	22,00	3,50	10
R03	5,00	2,00	18	R19	23,50	3,50	10
R04	7,00	1,50	23	R20	25,00	3,50	10
R05	10,00	1,50	23	R21	25,50	3,50	10
R06	13,00	1,50	23	R22	28,00	3,50	10
R07	10,00	2,50	14	R23	30,00	3,50	10
R08	11,00	2,50	13	R24	31,00	3,50	10
R09	13,00	2,50	14	R25	33,00	3,60	10
R10	14,00	2,50	13	R26	34,50	3,50	10
R11	16,00	2,50	14	R27	35,00	3,50	10
R12	18,00	2,50	14	R28	35,00	3,50	10
R13	19,00	2,50	14	R29	41,00	3,50	10
R14	21,00	2,50	14	R30	44,00	3,50	10
R15	22,00	2,50	13	R31	47,00	3,50	10
R16	18,00	3,50	10	R32	50,00	3,50	10

x418 NBR HEAT RESISTANT -50°C +125°C

HT8G507	3,00-50,00 mm	1	20
---------	---------------	---	----

EN Piece rubber gasket set PL Zestaw uszczeltek gumowych RU Комплект резиновых прокладок UK Комплект гумових ущільнювачів LT Guminių tarpinių komplektas LV Gumijas blīvu komplekts ET Kummitihendite komplekt SK Súprava gumových tesnení CZ Sada gumových těsnění



Diameter	Thickness	pcs
5,29 mm	1,78 mm	20
6,07 mm	1,78 mm	20
6,80 mm	1,90 mm	20
7,65 mm	1,78 mm	20
7,80 mm	1,90 mm	20
8,00 mm	2,00 mm	20
8,80 mm	1,90 mm	20
10,82 mm	1,78 mm	15
10,77 mm	2,62 mm	15
11,00 mm	2,00 mm	15
12,00 mm	2,00 mm	15
13,90 mm	1,80 mm	10
13,95 mm	2,62 mm	10
10,00 mm	2,00 mm	10
15,00 mm	2,00 mm	10
17,00 mm	2,00 mm	10
17,70 mm	1,78 mm	10
17,04 mm	3,53 mm	10

x270 NBR HEAT RESISTANT -50°C +125°C

HT8G508	105 x 210 mm	5	20
---------	--------------	---	----

EN Multipurpose tool PL Szczypce wielofunkcyjne RU Многоцелевой инструмент UK Багатофункціональні плоскогубці LT Daugiafunkcēs gerlės LV Daudzfunkcionālās kņabiles ET Multifunktsionaalsed tangid SK Viacfunkčné kliešte CZ Vícefunkční kleště



2CR13 10 in 1

HT1P070	110 mm	12	48
---------	--------	----	----

EN Screwdriver with accessories PL Zestaw wkrętek z akcesoriami RU Набор отвертка с аксессуарами UK Набір викруток з аксесуарами LT Suktuvo ir priedų komplektas LV Komplekts skrūvgrēzis ar piederumiem ET Krivikeeraja komplekt tarvikutege SK Súprava skrutkovač s príslušenstvom CZ Sada šroubovák s příslušenstvím



⌀ SL 3 mm, 4 mm, 5 mm, 6 mm, 7 mm
 ⊕ PH0, PH1, PH2, PH3
 ⊕ PZ0, PZ1, PZ2, PZ3
 ● T10, T15, T20, T25
 ● TT10, TT15, TT20, TT25
 ● H3, H4, H5, H6
 1/4" socket adapter
 1/4" sockets:
 4 mm, 5 mm, 6 mm, 7 mm, 8 mm, 9 mm,
 10 mm, 11 mm, 12 mm

x36 S2 CrV MAGNETIC RATCHED HANDLE ERGO GRIP

HT1S101	6	24
---------	---	----

EN Switch cabinet key PL Kluczyk uniwersalny do szafek RU Ключ для электрошкафов UK Ключі для електрощитових LT Universalus raktas spintoms LV Universāla atslēga skapjiem ET Universaalvõti kappidele SK Univerzálny kľúč do skriniek CZ Univerzální kľúč do skříněk

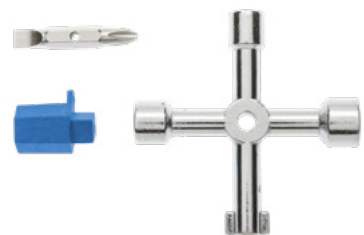

Zn STEEL 5mm 8mm 9mm 10mm 6mm/PH2 1/4"

HT1W760	76 mm	20	200
---------	-------	----	-----

EN Screwdriver with accessories PL Zestaw wkrętek z akcesoriami RU Набор отвертка с аксессуарами UK Набір викруток з аксесуарами LT Suktuvo ir priedų komplektas LV Komplekts skrūvgrēzis ar piederumiem ET Krivikeeraja komplekt tarvikutege SK Súprava skrutkovač s príslušenstvom CZ Sada šroubovák s příslušenstvím



⌀ SL 3 mm, 4 mm, 5 mm, 6 mm
 ⊕ PH0, PH1, PH2, PH3
 ⊕ PZ0, PZ1, PZ2, PZ3
 ● T10, T15, T20, T25
 ● TT10, TT15, TT20, TT25
 ● H3, H4, H5, H6
 1/4" socket adapter
 1/4" sockets:
 4 mm, 5 mm, 6 mm, 7 mm,
 8 mm, 9 mm

x34 S2 CrV MAGNETIC ERGO GRIP

HT1S100	6	24
---------	---	----

EN Combination spanner set PL Zestaw kluczyk ptasko-oczkowych RU Набор рожково-накидных ключей UK Набір комбінованих ключів LT Plokščųjų kilpinių raktų rinkinys LV Kombinētu uzgriežņu atslēgu komplekts ET Hark-silmusvõtmekomplekt SK Súprava plochých-očkových kľúčov CZ Sada plochých-očkových kľíčů



6, 7, 8, 9, 10, 11, 12, 13, 14, 15, 16, 17, 18, 19, 20, 21, 22, 23, 24, 25, 26, 27, 28, 29, 30, 32 mm



x26 CrV 15° ASS DIN 3113

HT1W496	6-32 mm	1	4
---------	---------	---	---

EN Switch cabinet key PL Kluczyk uniwersalny do szafek RU Ключ для электрошкафов UK Ключі для електрощитових LT Universalus raktas spintoms LV Universāla atslēga skapjiem ET Universaalvõti kappidele SK Univerzálny kľúč do skriniek CZ Univerzální kľúč do skříněk



Zn STEEL 5mm 8mm 9mm 6,7,8,9 mm 7mm/PH2 1/4"

HT1W761	85 mm	20	200
---------	-------	----	-----



EN Rotary Vice **PL** Imadło obrotowe **RU** Тиски слесарные поворотные **UK** Поворотні тиски **LT** Sukamasis sprautuvas **LV** Rotējošās skrūvspīles **ET** Kruustanud, pööratavad **SK** Otočný zverák **CZ** Otočný svěrák



Code	Weight	Width	Height	Box Qty	Box Qty
HT3B617	11 kg	125 mm	1	1	
HT3B618	17 kg	150 mm	1	1	
HT3B619	19,5 kg	200 mm	1	1	

360°

EN Machinist hammer **PL** Młotek ślusarski **RU** Молоток ковальный **UK** Слюсарний молоток **LT** Šaltkalvio plaktukas **LV** Atslēdznieka āmurs **ET** Lukksepaahaamer **SK** Zámočnícke kladivo **CZ** Zámečnícké kladivo



Code	Weight	Head Length	Head Width	Head Height	Box Qty	Box Qty
HT3B001	100 g	82 x 15 mm	260 mm	12	120	
HT3B003	300 g	105 x 23 mm	300 mm	6	60	
HT3B005	500 g	118 x 27 mm	320 mm	6	36	
HT3B008	800 g	130 x 33 mm	350 mm	6	24	
HT3B010	1000 g	135 x 36 mm	360 mm	6	12	
HT3B015	1500 g	145 x 42 mm	380 mm	6	12	
HT3B020	2000 g	155 x 42 mm	400 mm	6	12	

C45 **DIN 1041** **DIN 1193**
HRC 52-58 **ERGO GRIP**

EN Machinist hammer **PL** Młotek ślusarski **RU** Молоток слесарный **UK** Слюсарний молоток **LT** Šaltkalvio plaktukas **LV** Atslēdznieka āmurs **ET** Lukksepaahaamer **SK** Zámočnícke kladivo **CZ** Zámečnícké kladivo



25 YEAR WARRANTY

Code	Weight	Head Length	Head Width	Head Height	Box Qty	Box Qty
HT3B021	100 g	82 x 15 mm	260 mm	6	72	
HT3B023	300 g	100 x 23 mm	278 mm	6	48	
HT3B025	500 g	115 x 28 mm	290 mm	6	36	
HT3B028	800 g	130 x 33 mm	350 mm	6	24	
HT3B029	1000 g	135 x 36 mm	360 mm	6	12	
HT3B038	1500 g	145 x 42 mm	380 mm	4	8	
HT3B039	2000 g	155 x 47 mm	400 mm	4	8	

C45 **HRC 50-58**
ERGO GRIP **FIBERGLASS HANDLE**

EN Solid nail hammer **PL** Młotek ciesielski **RU** Молоток плотницкий **UK** Теслярський молоток **LT** Dailidės plaktukas **LV** Mlotek ciesielski **ET** Puusepaahaamer **SK** Mlotek ciesielski **CZ** Tesařské kladivo



25 YEAR WARRANTY

Code	Weight	Head Length	Head Width	Head Height	Box Qty	Box Qty
HT3B030	600 g	170 x 27 mm	330 mm	6	24	

C45 **DIN 7239** **HRC 50-58**
ERGO GRIP **FIBERGLASS HANDLE**

EN Solid nail hammer **PL** Młotek ciesielski **RU** Молоток плотницкий **UK** Теслярський молоток **LT** Dailidės plaktukas **LV** Namdara āmurs **ET** Puusepaahaamer **SK** Tesařské kladivo **CZ** Tesařské kladivo



25 YEAR WARRANTY

Code	Weight	Head Length	Head Width	Head Height	Box Qty	Box Qty
HT3B031	600 g	170 x 30 mm	330 mm	6	24	

MONOLITH **C45** **HRC 50-58** **ERGO GRIP**

EN Solid brick hammer **PL** Młotek murarski **RU** Молоток каменщика **UK** Мулярський молоток **LT** Mūrininko plaktukas **LV** Mūrnieka āmurs **ET** Müürihaamer **SK** Murárske kladivo **CZ** Zednické kladivo



25 YEAR WARRANTY

Code	Weight	Head Length	Head Width	Head Height	Box Qty	Box Qty
HT3B033	600 g	170 x 31 mm	315 mm	6	24	

MONOLITH **C45** **HRC 50-58** **ERGO GRIP**

EN Carpenter's hammer **PL** Młotek stolarski **RU** Молоток плотницкий **UK** Столярний молоток **LT** Stalius plaktukas **LV** Galdnieka āmurs **ET** Tislerihaamer **SK** Stolárske kladivo **CZ** Truhlářské kladivo



25 YEAR WARRANTY

Code	Weight	Head Length	Head Width	Head Height	Box Qty	Box Qty
HT3B034	450 g	128 x 29 mm	285 mm	6	24	

C45 **HRC 50-58** **ERGO GRIP** **FIBERGLASS HANDLE**

EN Carpenter's hammer **PL** Młotek stolarski **RU** Молоток столярный **UK** Столярний молоток **LT** Stalius plaktukas **LV** Galdnieka āmurs **ET** Tislerihaamer **SK** Stolárske kladivo **CZ** Truhlářské kladivo



25 YEAR WARRANTY

Code	Weight	Head Length	Head Width	Head Height	Box Qty	Box Qty
HT3B035	450 g	132 x 31,5 mm	326 mm	6	24	

MONOLITH **C45** **HRC 50-58** **ERGO GRIP**

EN Stonemason's hammer **PL** Młotek kamieniarski **RU** Кувалда **UK** Кувалда **LT** Skaldymo plaktukas **LV** Akmeņkaļa āmurs **ET** Kivitöötlemissaamer **SK** Kamenárske kladivo **CZ** Kamenické kladivo



Code	Weight	Head Length	Head Width	Head Height	Box Qty	Box Qty
HT3B036	1000 g	95 x 40 mm	260 mm	6	12	

C45 **DIN 6475** **HRC 50-58** **ERGO GRIP**

EN Cold chisel with guard **PL** Przecinak płaski z ostoną **RU** Зубило **UK** Зубило **LT** Kaltas **LV** Kalts **ET** Meisel **SK** Sekáč **CZ** Sekáč



Code	Head Length	Head Width	Head Height	Box Qty	Box Qty
HT3B700	19 mm	255 mm	10	20	

CrV **TPE** **ERGO GRIP**

EN Masonry drill bit **PL** Wiertło do betonu **RU** Сверло по бетону **UK** Свердло по бетону **LT** Grąžtas betonui **LV** Betona urbis **ET** Betooni puur **SK** Vrták do betónu **CZ** Vrták do betonu

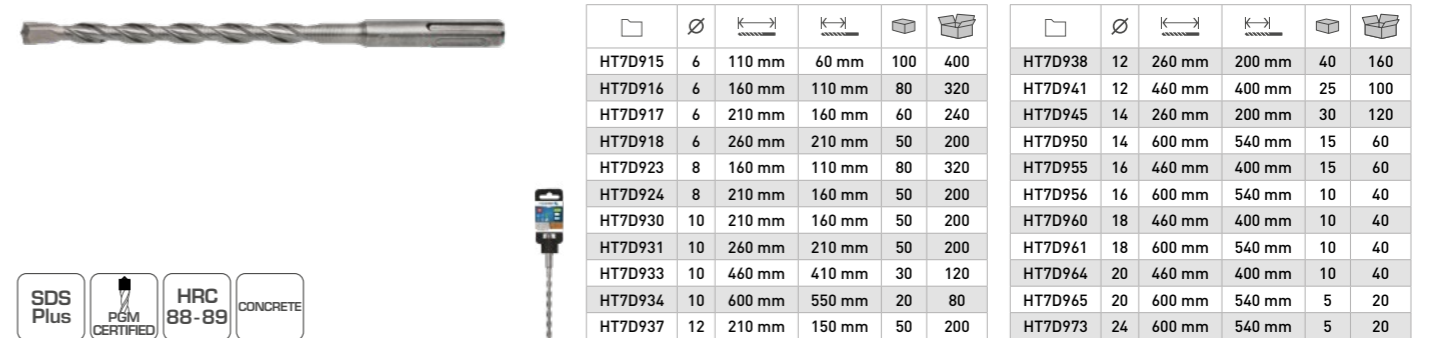

Code	Ø	Length	Flute Length	Box Qty	Box Qty
HT7D915	6	110 mm	60 mm	100	400
HT7D916	6	160 mm	110 mm	80	320
HT7D917	6	210 mm	160 mm	60	240
HT7D918	6	260 mm	210 mm	50	200
HT7D923	8	160 mm	110 mm	80	320
HT7D924	8	210 mm	160 mm	50	200
HT7D930	10	210 mm	160 mm	50	200
HT7D931	10	260 mm	210 mm	50	200
HT7D933	10	460 mm	410 mm	30	120
HT7D934	10	600 mm	550 mm	20	80
HT7D937	12	210 mm	150 mm	50	200
HT7D938	12	260 mm	200 mm	40	160
HT7D941	12	460 mm	400 mm	25	100
HT7D945	14	260 mm	200 mm	30	120
HT7D950	14	600 mm	540 mm	15	60
HT7D955	16	460 mm	400 mm	15	60
HT7D956	16	600 mm	540 mm	10	40
HT7D960	18	460 mm	400 mm	10	40
HT7D961	18	600 mm	540 mm	10	40
HT7D964	20	460 mm	400 mm	10	40
HT7D965	20	600 mm	540 mm	5	20
HT7D973	24	600 mm	540 mm	5	20

SDS Plus **PGM CERTIFIED** **HRC 88-89** **CONCRETE**

EN Masonry drill bit **PL** Wiertło do betonu **RU** Сверло по бетону **UK** Свердло по бетону **LT** Grąžtas betonui **LV** Urbis betonam **ET** Betooni puur **SK** Vrták do betónu **CZ** Vrták do betonu

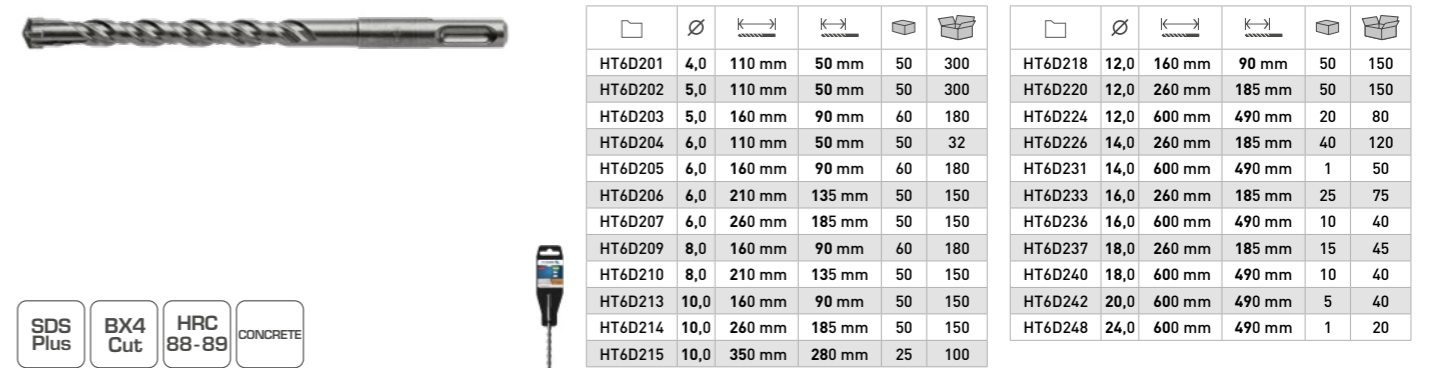

Code	Ø	Length	Flute Length	Box Qty	Box Qty
HT6D201	4,0	110 mm	50 mm	50	300
HT6D202	5,0	110 mm	50 mm	50	300
HT6D203	5,0	160 mm	90 mm	60	180
HT6D204	6,0	110 mm	50 mm	50	32
HT6D205	6,0	160 mm	90 mm	60	180
HT6D206	6,0	210 mm	135 mm	50	150
HT6D207	6,0	260 mm	185 mm	50	150
HT6D209	8,0	160 mm	90 mm	60	180
HT6D210	8,0	210 mm	135 mm	50	150
HT6D213	10,0	160 mm	90 mm	50	150
HT6D214	10,0	260 mm	185 mm	50	150
HT6D215	10,0	350 mm	280 mm	25	100
HT6D218	12,0	160 mm	90 mm	50	150
HT6D220	12,0	260 mm	185 mm	50	150
HT6D224	12,0	600 mm	490 mm	20	80
HT6D226	14,0	260 mm	185 mm	40	120
HT6D231	14,0	600 mm	490 mm	1	50
HT6D233	16,0	260 mm	185 mm	25	75
HT6D236	16,0	600 mm	490 mm	10	40
HT6D237	18,0	260 mm	185 mm	15	45
HT6D240	18,0	600 mm	490 mm	10	40
HT6D242	20,0	600 mm	490 mm	5	40
HT6D248	24,0	600 mm	490 mm	1	20

SDS Plus **BX4 Cut** **HRC 88-89** **CONCRETE**

EN Masonry drill bit **PL** Wiertło do betonu **RU** Сверло по бетону **UK** Свердло по бетону **LT** Grąžtas betonui **LV** Urbis betonam **ET** Betooni puur **SK** Vrták do betónu **CS** Vrták do betonu



Code	Ø	Length	Flute Length	Box Qty	Box Qty
HT6D380	4,0	75 mm	45 mm	100	400
HT6D381	5,0	85 mm	45 mm	100	400
HT6D382	6,0	100 mm	60 mm	100	400
HT6D383	6,0	150 mm	100 mm	50	400
HT6D384	8,0	120 mm	75 mm	50	400
HT6D385	8,0	200 mm	140 mm	50	200
HT6D388	10,0	120 mm	75 mm	50	200
HT6D389	10,0	200 mm	140 mm	50	200
HT6D392	12,0	120 mm	75 mm	50	200

130° **HRC 88-89** **CONCRETE** **YG-6X**

EN Masonry drill bit set **PL** Zestaw wiertel do betonu **RU** Набор сверл по бетону **UK** Набор свердел по бетону **LT** Betono grąžtų rinkinys **LV** Betona urbju komplekts **ET** Betooni puuride komplekt **SK** Súpava vrtáků do betónu **CS** Sada vrtáků do betonu



Code	Ø	Length	Box Qty	Box Qty
HT6D378	4 mm	75 mm	6	60
	5 mm	85 mm		
	6 mm	100 mm		
	8 mm	120 mm		
	10 mm	120 mm		

x5 **130°** **HRC 88-89** **CONCRETE**

EN Pointed chisel PL Dłuto szpiczak RU Зубило пикообразное UK Загострене долото LT Smailus kaltas LV Kalts pikis ET Punktpeitel SK Špicaté dláto CZ Dláto s hrotem

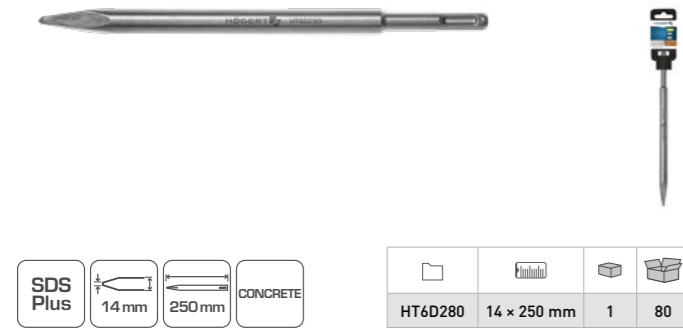

SDS Plus	14 mm	250 mm	CONCRETE
HT6D280	14 x 250 mm	1	80

EN Gouge chisel PL Dłuto do bruzdowania RU Зубило канавочное UK Долото для борозни LT Kaltas freza LV Kalts gropfrēze ET Peitel süvenditeks SK Sekáč CZ Dláto na sekáč



SDS Plus	22x14mm	250 mm	CONCRETE
HT6D284	22 x 14 x 250 mm	1	50

EN Step drill PL Wiertło stopniowe RU Сверло ступенчатое UK Ступінчасте свердло LT Pakorinis gražtas LV Daudzrakāru urbis ET Astmikpuur SK Stupňovitý vrták CZ Stupňovitý vrták

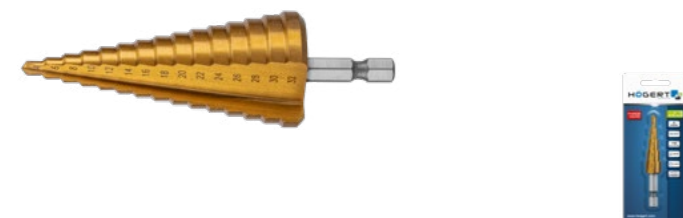

STRAIGHT	METAL	PLASTIC	HEX 1/4"	TITANIUM COATED
HSS 4241	118° SELF STARTING	DIN 1412C	MAX 4,0 mm	AUTO DEBURRING
HT6D321	4-12 mm	10	100	
HT6D322	4-20 mm	10	100	
HT6D323	4-32 mm	10	100	

EN Step drill set PL Zestaw wiertel stopniowych RU Набор ступенчатых сверл UK Набір свердел ступеневих LT Pakorinių gražtų rinkinys LV Daudzrakāru urbjū komplekts ET Astmikpuuride komplekt SK Šuprava stupňovitých vrtákův CZ Sada stupňovitých vrtáků



STRAIGHT	x3	5/9/15 STEPS	METAL	PLASTIC	HEX 1/4"
TITANIUM COATED	HSS 4241	118° SELF STARTING	DIN 1412C	MAX 4,0 mm	AUTO DEBURRING
HT6D325	4-12 mm, 4-20 mm, 4-32 mm	10	50		

EN Flat chisel PL Dłuto płaskie RU Зубило плоское UK Плоске долото LT Plokščias kaltas LV Plakans kaltas ET Lapik peitel SK Ploché dláto CZ Ploché dláto



SDS Plus	20x14mm	40x14mm	
250 mm	CONCRETE		
HT6D281	20 x 14 x 250 mm	1	75
HT6D282	40 x 14 x 250 mm	1	75

EN Flat chisel PL Dłuto płaskie RU Зубило плоское UK Плоска стамеска LT Plokščias kaltas LV Plakans kaltas ET Lapik peitel SK Ploché dláto CZ Ploché dláto



SDS MAX	25x18mm	400 mm	CONCRETE
HT6D291	25 x 18 mm	1	25
HT6D292	50 x 18 mm	1	25

EN Step drill PL Wiertło stopniowe RU Сверло ступенчатое UK Ступінчасте свердло LT Pakorinis gražtas LV Daudzrakāru urbis ET Astmikpuur SK Stupňovitý vrták CZ Stupňovitý vrták

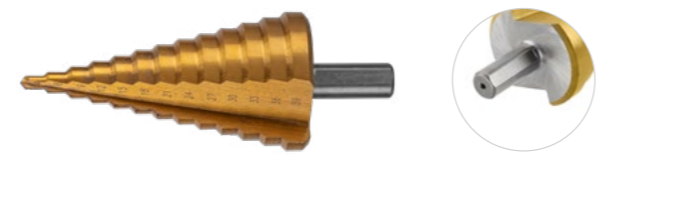

STRAIGHT	METAL	PLASTIC	TITANIUM COATED
HSS 4241	118° SELF STARTING	DIN 1412C	MAX 4,0 mm
HT6D324	4-39 mm	10	50

EN Step drill spiral PL Wiertła stopniowe spiralne RU Ступенчатое сверло со спиральной канавкой UK Ступінчасті спіральні свердла LT Spiraliniai rakoriniai gražtai LV Spirālveida daudzrakāru urbjū ET Spiraalsed astmikpuurid SK Stupňovité vrtáky špirálové CZ Stupňovité vrtáky spirálové



STRAIGHT	METAL	PLASTIC	HEX 1/4"	TITANIUM COATED
HSS 4241	118° SELF STARTING	DIN 1412C	MAX 4,0 mm	AUTO DEBURRING
HT6D326	4-32 mm	10	100	

EN Grinding wheel for metal and inox PL Tarcza korundowa do cięcia metalu i inoxy RU Диск отрезной по металлу и нержавеющей стали UK Корундовий диск для різання металу та інoxy LT Korundo diskas metalui ir inox plienui rjauti LV Korunda disks metāla un inox tērauda griešanai ET Korundketas metalli ja inoxi lõikamiseks SK Korundový kotúč na rezanie kovu a inoxy CZ Korundový kotouč na řezání kovu a inoxy

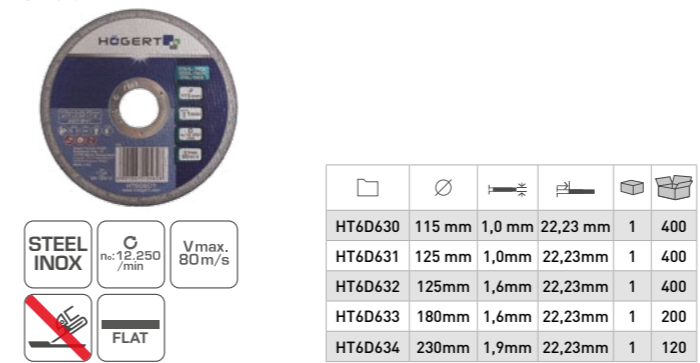

STEEL INOX	12,250 /min	Vmax. 80 m/s			
HT6D630	115 mm	1,0 mm	22,23 mm	1	400
HT6D631	125 mm	1,0 mm	22,23 mm	1	400
HT6D632	125 mm	1,6 mm	22,23 mm	1	400
HT6D633	180 mm	1,6 mm	22,23 mm	1	200
HT6D634	230 mm	1,9 mm	22,23 mm	1	120

EN Hacksaw PL Piła do metalu RU Ножовка по металлу UK Пила по металу LT Pjūklas metalui LV Zāģis metālam ET Metallisaag SK Pila na kov CZ Pila na kov



HRC 42-44	AI	24 TPI	ERGO GRIP
HT3S270	300 mm	6	24

EN Universal bow saw PL Piła kabłąkowa RU Ножовка универсальная UK Бугельна пила LT Lankinis pjūklas LV Lokzāģis ET Vibusaa SK Oblúková piła CZ Oblouková piła



TPR HANDLE	10 TPI	18 TPI	
24 TPI	METAL x2 WOOD x1	STEEL	45° & 90°
HT3S277	300 mm	1	12

EN Hacksaw blades PL Brzeszczoty do metalu RU Полотно по металлу UK Полотно по металу LT Geležtės metalui LV Asmeņi metālam ET Metallisae terad SK Pilové listy na kov CZ Pilové listy na kov



300 mm	18 TPI	24 TPI	BiMetal	
8% COBALT	x2	BiMetal M2-6150	58-64 HRC	
HT3S285	300 x 12,7 mm	18	40	400
HT3S286	300 x 12,7 mm	24	40	400

EN Metal grinding disc PL Tarcza do szlifowania metalu RU Диск шлифовальный по металлу UK Металевий шліфувальний диск LT Diskas metalui šlifuoti LV Diskas metāla slīpēšanai ET Metallilihvketas SK Kotúč na brúsenie kovu CZ Kotouč pro broušení kovu



STEEL	C max: 13.300 min ⁻¹	Vmax. 80 m/s			
HT6D635	115 mm	6,0 mm	22,23 mm	1	100
HT6D636	125 mm	6,0 mm	22,23 mm	1	100
HT6D638	230 mm	6,8 mm	22,23 mm	1	40

EN Mini hacksaw PL Uchwyt z piłą do metalu RU Ручка с пилой по металлу UK Тримач з пилою по металу LT Laikiklis su pjūkle metalui LV Rokturis ar metāla zāģi ET Käepide metallisaega SK Držák s pilou na kov CZ Držák s pilou na kov



HRC 58-60	LIGHT	TPR	24 TPI	ERGO GRIP
HT3S274-D	300 mm	12	48	

EN Hacksaw blades PL Brzeszczoty do metalu RU Полотно по металлу UK Полотно по металу LT Geležtės metalui LV Asmeņi metālam ET Metallisae terad SK Pilové listy na kov CZ Pilové listy na kov



HRC 58-64	BiMetal	x2	BiMetal M2-6150	24 TPI
HT3S280	300 x 12,5 mm	24	144	

EN Flat metal file PL Pilnik do metalu płaski RU Напильник по металлу плоский UK Напилек по металу плоский LT Dildė metalui, plokščia LV Vīle metālam plakana ET Metalliviiil lame SK Plochy pilník na kov CZ Plochy pilník na kov



T12 STEEL	ERGO GRIP	#2	200 mm
FOR STEEL	FOR PLASTIC	FLAT CONVERTIBLE	
HT3B800	200 mm	10	60



EN Half-round metal file **PL** Pilnik do metalu półokrągły **RU** Напильник по металлу полукруглый **UK** Напилок по металу півкруглий **LT** Dildė metalui, pusiau apvali **LV** Vīle metālam pusapaļā **ET** Metalliviil poolümar **SK** Polguľatý pilník na kov **CZ** Půlkulatý pilník na kov

T12 STEEL	ERGO GRIP	#2	200 mm
FOR STEEL	FOR PLASTIC	SEMICIRCLE	
HT3B801	200 mm	10	60

EN Round metal file **PL** Pilnik do metalu okrągły **RU** Напильник по металлу круглый **UK** Напилок по металу круглий **LT** Dildė metalui, apvali **LV** Vīle metālam apaļā **ET** Metalliviil ümar **SK** Okrúhľý pilník na kov **CZ** Kulatý pilník na kov

T12 STEEL	ERGO GRIP	#2	200 mm
FOR STEEL	FOR PLASTIC	Ø8 mm	CIRCLE
HT3B802	200 mm	10	60

EN Triangular metal file **PL** Pilnik do metalu trójkątny **RU** Напильник по металлу треугольный **UK** Напилок по металу трикутний **LT** Dildė metalui, trikampė **LV** Vīle metālam trīsstūrveida **ET** Metalliviil kolmnurkne **SK** Trojuholníkový pilník na kov **CZ** Trojúhelníkový pilník na kov

T12 STEEL	ERGO GRIP	#2	200 mm
FOR STEEL	FOR PLASTIC	TRIANGLE	
HT3B804	200 mm	10	60

EN Wire brush, steel wire **PL** Szczotka stalowa **RU** Проволочная щетка, стальная проволока **UK** Сталева щітка **LT** Plieninis šepetys **LV** Tērauda birste **ET** Terashari **SK** Ocelová kefa **CZ** Ocelový kartáč

STEEL	ABS	ERGO GRIP	4x16
HT3B621	110 mm	250 mm	12 72

EN Wire brush, steel wire **PL** Szczotka stalowa **RU** Проволочная щетка, стальная проволока **UK** Сталева щітка **LT** Plieninis šepetys **LV** Tērauda birste **ET** Terashari **SK** Ocelová kefa **CZ** Ocelový kartáč

STAINLESS STEEL	ABS	ERGO GRIP	4x16
HT3B622	110 mm	250 mm	12 72

EN Wire brush, brass wire **PL** Szczotka miedziana **RU** Проволочная щетка, латуниевая проволока **UK** Щітка, латунь **LT** Šepetys, žalvarinis **LV** Birste, misiņš **ET** Messinghari **SK** Kefa, mosadz **CZ** Kartáč, mosaz

BRASS	ABS	ERGO GRIP	4x16
HT3B623	110 mm	250 mm	12 72

EN Caulking gun **PL** Wyciskacz masy plastycznej **RU** Пистолет пластиковой массы **UK** Витискач пластичної маси **LT** Plastinės masės pistoletas **LV** Plastiskas masas pistole **ET** Plastilise massi press **SK** Žmýkačka na tuby a kartuše **CZ** Extrudér hmoty

DOUBLE SYSTEM	ROTATION 360°		
HT4R402	225 mm	1	24

EN Caulking gun **PL** Wyciskacz masy plastycznej **RU** Пистолет пластиковой массы **UK** Витискач пластичної маси **LT** Plastinės masės pistoletas **LV** Plastiskas masas pistole **ET** Plastilise massi press **SK** Žmýkačka na tuby a kartuše **CZ** Extrudér hmoty

ROTATION 360°	300 ml		
HT4R405	225 mm	1	20

EN Foam gun **PL** Pistolet do pianki montażowej **RU** Пистолет для монтажной пены **UK** Пістолет для монтажної піни **LT** Montavimo putų pistoletas **LV** Montāžas putu pistole **ET** Püstol paigaldusvahule **SK** Pištoľ na montážnu penu **CZ** Pistole na montážní pěnu



PTFE PROTECTION	AI	STEEL NOZZLE	STEEL NEEDLE				
HT4R422	340 mm	200 mm	1	20			

EN Masonry pencil **PL** Ołówek murarski **RU** Карандаш каменщика **UK** Мулярський олівець **LT** Mūrininko pieštukas **LV** Mūrnieka zīmulis **ET** Müürimistööde pliiats **SK** Murárska ceruzka **CZ** Zednická tužka



4H	CONCRETE	BRICK	x 48				
HT3B772	250 mm	1	960				

EN Tape measure **PL** Miara zwijana **RU** Рулетка **UK** Рулетка **LT** Matavimo ruletė **LV** Izvelkama mērlente **ET** Mõõdulint **SK** Zvinovací meter **CZ** Svinovací metr



NYLON	0.12 mm	TWO-SIDES					
HOLDER	MID						
HT4M405	3 m	16 mm	12	120			
HT4M406	5 m	19 mm	12	120			
HT4M407	8 m	25 mm	6	60			

EN Tape measure **PL** Miara zwijana **RU** Рулетка **UK** Рулетка **LT** Matavimo ruletė **LV** Izvelkama mērlente **ET** Mõõdulint **SK** Zvinovací meter **CZ** Svinovací metr



NYLON	0.12 mm	SELF LOCK					
HOLDER	MID						
HT4M426	5 m	25 mm	6	60			
HT4M428	8 m	25 mm	6	48			

EN Foam gun **PL** Pistolet do pianki montażowej **RU** Пистолет для монтажной пены **UK** Пістолет для монтажної піни **LT** Montavimo putų pistoletas **LV** Montāžas putu pistole **ET** Püstol paigaldusvahule **SK** Pištoľ na montážnu penu **CZ** Pistole na montážní pěnu



AI	BRASS NOZZLE	STEEL NEEDLE					
HT4R425	320 mm	195 mm	1	20			

EN Tape measure **PL** Miara zwijana **RU** Рулетка **UK** Рулетка **LT** Matavimo ruletė **LV** Izvelkama mērlente **ET** Mõõdulint **SK** Zvinovací meter **CZ** Svinovací metr



NYLON	0.12 mm	TWO-SIDES					
SELF LOCK	MAGNETIC	MID					
HT4M400	3 m	16 mm	12	120			
HT4M401	5 m	19 mm	12	120			
HT4M402	8 m	25 mm	6	60			

EN Tape measure **PL** Miara zwijana **RU** Рулетка **UK** Рулетка **LT** Matavimo ruletė **LV** Izvelkama mērlente **ET** Mõõdulint **SK** Zvinovací meter **CZ** Svinovací metr



NYLON	0.12 mm	SELF LOCK					
HOLDER	MID						
HT4M423	3 m	16 mm	12	120			
HT4M425	5 m	19 mm	12	96			



EN Tape measure **PL** Miara zwijana **RU** Рулетка **UK** Рулетка **LT** Matavimo ruletė **LV** Izvelkama mērlente **ET** Mõõdulint **SK** Zvinovací meter **CZ** Svinovací metr



2 BRAKES	0.11 mm	HOLDER	MID				
HT4M409	3 m	16 mm	12	120			
HT4M410	5 m	19 mm	12	120			
HT4M411	8 m	25 mm	6	60			



EN Aluminium level, vertical view PL Poziomnica aluminiowa z widokiem pionowym RU Уровень алюминиевый, вертикальный вид UK Aluminiievий рівень з вертикальним оглядом LT Aluminiuo gulsčiukas su vertikaliu vaizdu LV Alumīnija līmeņrādis ar vertikālu skatu ET Alumiiniumist lood vertikaalvaatega SK Hliníková vodováha s vertikálnym náhľadom CZ Hliníková vodováha s vertikálním náhledem

HT4M005	40 cm	1	30
HT4M007	60 cm	1	20
HT4M009	80 cm	1	20
HT4M011	100 cm	1	20
HT4M013	120 cm	1	20
HT4M016	150 cm	1	20
HT4M021	200 cm	1	10

Icons: ±0.5 mm/1 m, 0°/45°/90°, VERTICAL VIEW, ANTI SHOCK, 1.3 mm, MILLED SURFACE

EN Spirit level torpedo PL Poziomnica torpedo RU Уровень Торпедо UK Рівень типу торпедо LT Gulsčiukas torpedo LV Līmeņrādis torpedo ET Torpedo-lood SK Vodováha torpedo CZ Vodováha torpédo



HT4M040	22 cm	4,72 cm	2,0 cm	1	50
---------	-------	---------	--------	---	----

Icons: ±1 mm/1 m, 0°/45°/90°, MAGNETIC, ANTI SHOCK

EN Aluminium level, vertical view PL Poziomnica aluminiowa z widokiem pionowym RU Уровень алюминиевый, вертикальный вид UK Aluminiievий рівень з вертикальним оглядом LT Aluminiuo gulsčiukas su vertikaliu vaizdu LV Alumīnija līmeņrādis ar vertikālu skatu ET Alumiiniumist lood vertikaalvaatega SK Hliníková vodováha s vertikálnym náhľadom CZ Hliníková vodováha s vertikálním náhledem



HT4M003	23 cm	1	24
---------	-------	---	----

Icons: ±0.5 mm/1 m, 0°/90°, VERTICAL VIEW, ANTI SHOCK, 1.3 mm, MILLED SURFACE

EN Laser level red PL Poziomnica laserowa czerwona RU Лазерный уровень красный UK Лазерний рівень LT Lazerio lygis LV Lazera līmenis ET laseri tasemega SK Laserová hladina CZ laserová vodováha



RED LASER	AUTO ±3.5°	AUTO LOCK	Cross & Side vertical
Side vertical	Cross	±0,7 mm/m	635Nm
CLASS II	2xAA 1,5V	1/4"	IP54
max 8 h	HOLDER		

HT4M071	24 m	1	10
---------	------	---	----

EN Spirit level PL Poziomnica RU Уровень UK Рівень LT Gulsčiukas LV Līmeņrādis ET Lood SK Vodováha CZ Vodováha



HT4M006	60 cm	5,65 cm	2,1 cm	1	30
HT4M008	80 cm	5,65 cm	2,1 cm	1	20
HT4M010	100 cm	5,65 cm	2,1 cm	1	20
HT4M012	120 cm	5,65 cm	2,1 cm	1	20
HT4M015	150 cm	5,65 cm	2,1 cm	1	20
HT4M020	200 cm	5,65 cm	2,1 cm	1	20

Icons: ±0.5 mm/1 m, 0°/45°/90°, ANTI SHOCK, 1.3 mm, MILLED SURFACE

EN Spirit level PL Poziomnica RU Уровень UK Рівень LT Gulsčiukas LV Līmeņrādis ET Lood SK Vodováha CZ Vodováha



HT4M001-D	20 cm	5,65 cm	2,1 cm	30	60
-----------	-------	---------	--------	----	----

Icons: ±0.5 mm/1 m, 0°/90°, ANTI SHOCK, 1.2 mm, MILLED SURFACE

EN Laser level red PL Poziomnica laserowa czerwona RU Лазерный уровень красный UK Лазерний рівень LT Lazerio lygis LV Lazera līmenis ET laseri tasemega SK Laserová hladina CZ laserová vodováha



RED LASER	AUTO ±4°	AUTO LOCK	Horizontal
Vertical	Cross	±0,5 mm/m	650Nm
CLASS II	2xAA 1,5V	1/2"	

HT4M070	10 m	1	10
---------	------	---	----

EN Laser level red 3D PL Poziomnica laserowa czerwona 3D RU Лазерный уровень красный 3D UK Лазерний рівень 3D LT Lazerio lygis 3D LV Lazera līmenis 3D ET laseri tasemega 3D SK Laserová hladina 3D CZ laserová vodováha



RED LASER	AUTO ±4°	AUTO LOCK	3D Horizontal
Side vertical	3D horizontal & side vertical	±0,5 mm/m	635-660 Nm
CLASS II	4xAA 1,5V	1/4"	IP54
max 10 h	HOLDER		

HT4M072	30 m	1	10
---------	------	---	----



EN Laser level green PL Poziomnica laserowa zielona RU Лазерный уровень зеленый UK Лазерний рівень LT Lazerio lygis LV Lazera līmenis ET laseri tasemega SK Laserová hladina CZ laserová vodováha

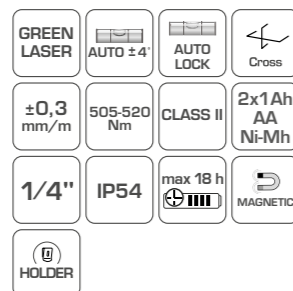

HT4M074	23 m	1	10
---------	------	---	----

EN Tripod for Laser levels PL Statyw do poziomnic laserowych RU Штатив для лазерного уровня UK штатив для Лазерний рівень LT Trikojis skirtas Lazerio lygis LV Stativs priekš Lazera līmenis ET Statiiv jaoks laseri tasemega SK Statív pre Laserová hladina CZ Statív pro laserová vodováha



1/4"	Al
------	----

HT4M079	35-105 cm	1	25
---------	-----------	---	----

EN Wooden tape measure PL Miara drewniana składana RU Метр складной деревянный UK Дерев'яний складаний метр LT Medinė matavimo ruletė LV Salokāmais koka mērs ET Kokkupandav puitmõõdulint SK Drevený skladací meter CZ Dřevěný skládací metr



HT4M261-D	↔ 1 m	± 2,3 mm	16 mm	20	200
-----------	-------	----------	-------	----	-----

EN Wooden tape measure PL Miara drewniana składana RU Метр складной деревянный UK Дерев'яний складаний метр LT Medinė matavimo ruletė LV Salokāmais koka mērs ET Kokkupandav puitmõõdulint SK Drevený skladací meter CZ Dřevěný skládací metr



HT4M262	↔ 2 m	± 2,3 mm	16 mm	10	100
---------	-------	----------	-------	----	-----

EN Laser Distance Meter PL Dalmierz laserowy RU Дальномер лазерный UK Лазерний дальномір LT Lazerinis tolimatis LV Lāzera tālmērs ET Lasermõõdik SK Laserový diaľkometer CZ Laserový dálkoměr

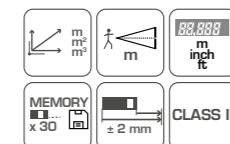

HT4M322	40 m	1	60
HT4M323	60 m	1	60
HT4M324	80 m	1	40

EN Profile detector PL Wykrywacz profili RU Детектор скрытых конструкций и проводки UK Детектор профілів LT Profilių detektorius LV Profilu detektors ET Profiilidetektor SK Detektor profilov CZ Detektor profilů

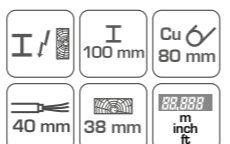

HT4M340	122 g	1	20
---------	-------	---	----

EN Profile detector with hygrometer PL Wykrywacz profili z higrometrem RU Детектор скрытых конструкций и проводки с гигрометром UK Детектор профілів з гігрометром LT Profilių detektorius su higrometru LV Profilu detektors ar higrometru ET Profiilidetektor hügromeetriga SK Detektor profilov s hygrometrom CZ Detektor profilů s hygrometrem

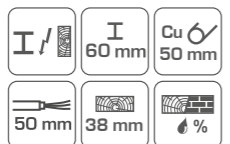

HT4M341	113 g	1	20
---------	-------	---	----

EN Profile detector with laser distance meter PL Wykrywacz profili z dalmierzem laserowym RU Детектор скрытых конструкций и проводки с лазерным дальномером UK Детектор профілів з лазерним дальноміром LT Profilių detektorius su lazeriniu tolimatčiu LV Profilu detektors ar lāzera tālmēru ET Profiilidetektor lasermõõdikuga SK Detektor profilov s laserovým diaľkometerom CZ Detektor profilů s laserovým dálkoměrem



HT4M342	118 g	1	20
---------	-------	---	----

EN Metal tool box PL Skrzynka narzędziowa metalowa RU Металлический ящик для инструментов UK Металевий ящик для інструментів LT Metalinė įrankių dėžė LV Kovovā skrinka na nāradie ET Metallist tööriistakast SK Kovová skrinka na nāradie CZ Box na nāradí kovový

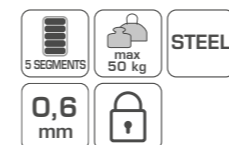

HT7G077	45 x 20,5 x 20 cm	18"	5	1	1
---------	-------------------	-----	---	---	---

EN Metal tool box PL Skrzynka narzędziowa metalowa RU Кейс для инструментов UK Металевий ящик для інструментів LT Metalinė įrankių dėžė LV Kovovā skrinka na nāradie ET Metallist tööriistakast SK Kovová skrinka na nāradie CZ Box na nāradí kovový

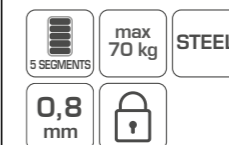

HT7G072	55 x 20,5 x 29,5 cm	20"	5	1	1
---------	---------------------	-----	---	---	---

EN Metal tool box PL Skrzynka narzędziowa metalowa RU Металлический ящик для инструментов UK Металевий ящик для інструментів LT Metalinė įrankių dėžė LV Kovovā skrinka na nāradie ET Metallist tööriistakast SK Kovová skrinka na nāradie CZ Box na nāradí kovový

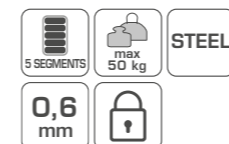

HT7G078	53 x 20,5 x 20 cm	21"	5	1	1
---------	-------------------	-----	---	---	---

EN Hermetic tool box PL Skrzynka narzędziowa hermetyczna RU Ящик герметичный для инструмента UK Герметичний ящик для інструментів LT Hermetiška įrankių dėžė LV Hermetiskā skrinka na nāradie ET Hermeetiline tööriistakast SK Hermetická skrinka na nāradie CZ Box na nāradí hermetický



HT7G010	270 x 246 x 124 mm	10,5"	1	12
---------	--------------------	-------	---	----

EN Hermetic tool box PL Skrzynka narzędziowa hermetyczna RU Ящик герметичный для инструмента UK Герметичний ящик для інструментів LT Hermetiška įrankių dėžė LV Hermetiskā skrinka na nāradie ET Hermeetiline tööriistakast SK Hermetická skrinka na nāradie CZ Box na nāradí hermetický



HT7G011	339 x 295 x 152 mm	14"	1	4
---------	--------------------	-----	---	---

EN Hermetic tool box PL Skrzynka narzędziowa hermetyczna RU Ящик герметичный для инструмента UK Герметичний ящик для інструментів LT Hermetiška įrankių dėžė LV Hermetiskā skrinka na nāradie ET Hermeetiline tööriistakast SK Hermetická skrinka na nāradie CZ Box na nāradí hermetický



HT7G012	460 x 365 x 176 mm	18,5"	1	2
---------	--------------------	-------	---	---

EN Hermetic tool box PL Skrzynka narzędziowa hermetyczna RU Ящик герметичный для инструмента UK Герметичний ящик для інструментів LT Hermetiška įrankių dėžė LV Hermetiskā skrinka na nāradie ET Hermeetiline tööriistakast SK Hermetická skrinka na nāradie CZ Box na nāradí hermetický

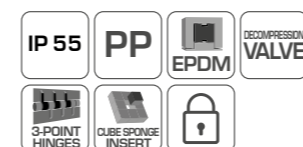

HT7G018	420 x 220 x 340 mm	16,5"	1	2
---------	--------------------	-------	---	---

EN Toolbox PL Skrzynka narzędziowa RU Кейс для инструментов UK Ящик для інструментів LT Įrankių dėžė LV Skrinka na nāradie ET Tööriistakast SK Skrinka na nāradie CZ Box na nāradí



HT7G061	470 x 256 x 238	18"	1	1
---------	-----------------	-----	---	---

EN Toolbox **PL** Skrzynka narzędziowa **RU** Кейс для инструментов **UK** Ящик для инструментов **LT** Įrankių dėžė **LV** Skrinka na náradie **ET** Tööriistakast **SK** Skrínka na náradie **CZ** Box na nářadí



HT7G063	540x278x269	22"	1	1	

EN Wrenches set, 3 pcs **PL** Zestaw kluczy, 3 szt. **RU** Набор ключей, 3шт. **UK** Набір ключів, 3 пр. **LT** Raktų rinkinys 3 vnt. **LV** Súprava klūčov, 3 ks **ET** Võtmekomplekt, 3 tk **SK** Súprava klúčov, 3 ks **CZ** Sada klíčů, 3ks



HT1P560 (250 mm),
HT1P562 (140 mm),
HT1P372 (250 mm)

x3					
HT1G136	39,5 x 18 cm	1	1		

EN Work light torch **PL** Latarka inspekcyjna **RU** Инспекционный фонарь **UK** Інспекційний ліхтар **LT** Apžiūros žibintuvėlis **LV** Inspekcijas lukturis **ET** Ülevaatuslamp **SK** Inšpekčné svetidlo **CZ** Kontrolní svítlna



HT1E406	160 lm	50	100		

EN Workshop lamp **PL** Lampa warsztatowa **RU** Светодиодный фонарь **UK** Лампа для майстерні **LT** Dirbtuvinė lempa **LV** Darbnīcas lampa **ET** Töökojalamp **SK** Dielenské svetidlo **CZ** Dílenská svítlna



HT1E408	550 + 250 lm	10	20		

EN Toolbox **PL** Skrzynka narzędziowa **RU** Кейс для инструментов **UK** Ящик для инструментов **LT** Įrankių dėžė **LV** Skrinka na náradie **ET** Tööriistakast **SK** Skrínka na náradie **CZ** Box na nářadí



HT7G065	60 x 28,6 x 32,7 cm	25"	1	1	

EN Work light torch **PL** Latarka inspekcyjna **RU** Инспекционный фонарь **UK** Інспекційний ліхтар **LT** Apžiūros žibintuvėlis **LV** Inspekcijas lukturis **ET** Ülevaatuslamp **SK** Inšpekčné svetidlo **CZ** Kontrolní svítlna



HT1E402	160 lm	12	96		

EN Workshop lamp **PL** Lampa warsztatowa **RU** Светодиодный фонарь **UK** Лампа для майстерні **LT** Dirbtuvinė lempa **LV** Darbnīcas lampa **ET** Töökojalamp **SK** Dielenské svetidlo **CZ** Dílenská svítlna



HT1E407	400 lm + 200 lm	25	50		

EN Workshop lamp **PL** Lampa warsztatowa **RU** Светодиодный фонарь **UK** Лампа для майстерні **LT** Dirbtuvinė lempa **LV** Darbnīcas lampa **ET** Töökojalamp **SK** Dielenské svetidlo **CZ** Dílenská svítlna



HT1E409	400 lm	25	50		



EN Headlamp PL Latarka czołowa RU Налобный фонарь UK Налобний ліхтар
LT Galvos žibintuvelis LV Pīeres lukturis ET Otsmikulamp SK Čelové svietidlo
CZ Čelová svítilna



LED technology	IP 20	LED 3 W	ABS	10 m
AAA 1.5V x3	AAA NOT INCLUDED	40 000h	3 modes 100%, 50%, S.O.S.	6400 K
HT1E420	160 lm	12	48	

EN Pocket flashlight PL Latarka RU Карманный фонарь UK Ліхтар LT Žibintuvelis
LV Lukturis ET Taskulamp SK Svetidlo CZ Svítilna



10W	Li-Ion 3.7 V 4000 mAh	IP54	max 5-5.5 h	Alu Alloy
ZOOM	4 modes 100%, 50%, S.O.S., Flashing	4 h	direct USB	
HT1E425	800 lm	20	40	

EN Pocket flashlight PL Latarka RU Карманный фонарь UK Ліхтар LT Žibintuvelis
LV Lukturis ET Taskulamp SK Svetidlo CZ Svítilna



LED technology	IP 20	5 W	AI	6400 K
200 m	AA/14500 3.7V x1	AAA NOT INCLUDED	40 000h	S.O.S. ZOOM
HT1E424	250 lm	20	80	

EN Floodlight PL Naświetlacz RU Прожектор UK Прожектор LT Prožektorius LV Prožektors
ET Valgusdood SK Svetlomet CZ Světlo

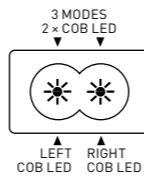

2x10 W COB	Li-Ion 3.7 V 4400 mAh	POWER BANK function with USB	IP54	3 MODES
max 4-5.5 h	4 h	HANDLE & STAND	TPR PROTECTION	direct USB
HT1E430	1150 lm	1	20	



WSPARCIE MARKETINGOWE

Zapewniamy atrakcyjne promocje, programy lojalnościowe oraz szkolenia. Na każdym etapie współpracy dostarczamy niezbędnych narzędzi wspierających sprzedaż i ekspozycję produktu:

- regały wolnostojące;
- ekspozytory oraz tekturowe standy;
- materiały drukowane i POS.

Współpracujemy z Dystrybutorami również indywidualnie, według potencjału i zapotrzebowania Klienta, oferując branding na witrynach, elewacji, autach, flagach, bilbordach. Zawsze jesteśmy otwarci na nowe pomysły naszych Partnerów Biznesowych. Do dyspozycji naszych Dystrybutorów mamy również rozbudowany Dział Sprzedaży, który zawsze służy wsparciem.

Regały ekspozycyjno-sprzedażowe otwarte

Wymiary: 100 x 250 x 55 cm lub 60 x 250 x 55 cm.

Do regałów zostały zaprojektowane dodatkowe akcesoria: półki, belki, zaczepy, zawieszki i listwy, które pozwalają kategorizować produkty i eksponować towary o różnorodnych gabarytach.



Regały ekspozycyjno-sprzedażowe zamknięte

Wymiary: 100 x 250 x 55 cm lub 60 x 250 x 55 cm.

Regały z drzwiami zabezpieczającymi przed kradzieżami.



Ekspozytory kartonowe

Wymiary: 60 x 140 x 40 cm.

Ładowność: 80 kg.



Ekspozytory na poziomnice

Wymiary: 32 x 60 x 100 cm.

Konstrukcja metalowa z miejscem na 18 poziomnic.



Ekspozytory na wiertła i bity

Wymiary: 33 x 29 x 111 cm.

Konstrukcja metalowa.



Miniekspozytory produktowe – ladowe

Możliwość ekspozycji produktów na ladzie lub bezpośrednio przy kasie.

	EN Plastic PL Tworzywo RU Пластик UK Пластик LT Medžiaga LV Plastmasa ET Plast SK Hmota CZ Hmota
	EN Aluminum PL Aluminium RU Алюминий UK Алюміній LT Aliuminis LV Alumīnijs ET Aluminium SK Hliník CZ Hliník
	EN Foam gun body -Aluminum PL Aluminiowy korpus pistoletu do piany RU Алюминиевый корпус пистолета для пены UK Алюмінієвий корпус пістолета для піни LT Aliumininis putų pistoletu korpusas LV Alumīnija putu pistoles korpus ET Vahupüstoli aluminiumporus SK Hliníkový korpus penovej pistole CZ Hliníkový korpus pěnové pistole
	EN Aluminum handle PL Aluminiowa rękojeść RU Алюминиевая ручка UK Алюмінієва ручка LT Aliuminio rankena LV Alumīnija rokturis ET Aluminiiumkäepide SK Hliníková rukoväť CZ Hliníková rukojet
	EN Bi-metal saw blade PL Bimetalowy brzeszczot RU Биметаллическое полотно UK Біметалічне полотно LT Bimetalinė geležtė LV Bimetāla asmens ET Bimetallist saetera SK Bimetalový pilový list CZ Bimetalový pilový list
	EN Brass PL Mosiądz RU Латунь UK Латунь LT Žalvaris LV Misiņš ET Messing SK Mosadz CZ Mosaz
	EN Cast iron material PL Materiał żelwno RU Чугун UK Матеріал чавун LT Medžiaga ketus LV Materiāls čuguns ET Materjal: malm SK Liatinový materiál CZ Litínový materiál
	EN 8% cobalt PL 8% kobaltu RU 8% кобальт UK 8% кобальту LT 8% kobalto LV 8% kobalta ET 8% koobaltit SK 8% kobaltu CZ 8% kobaltu
	EN Concrete PL Beton RU Бетон UK Бетон LT Betonas LV Betons ET Batoon SK Betón CZ Beton
	EN steel PL Stal RU Сталь UK Сталь LT Plienas LV Tērauds ET Teras SK Ocel CZ Ocel
	EN Steel spire PL Stalowa iglica RU Стальная игла UK Сталева голка LT Plieninė smailė LV Tērauda smaile ET Terasest tikpolt SK Ocelová špička CZ Ocelová špička
	EN nozzle PL Stalowa dysza RU Стальная насадка UK Сталева насадка LT Plieninis antgalis LV Tērauda uzgalis ET Terasdiūs SK Ocelová dýza CZ Ocelová tryška
	EN Steel and inox PL Stal i inox RU Нержавеющая сталь и INOX UK Сталь i INOX LT Plienas ir inox LV Tērauds un inox ET Teras ja inox SK Ocel a inox CZ Ocel a inox
	EN Chrome vanadium alloy steel PL Stal stopowa chromowo-wanadowa RU Хромованадиевая легированная сталь UK Хромо-ванадієва легівана сталь LT Chromo vanadžio legiruotasis plienas LV Hroma-nikeļa leģētais tērauds ET Legeeritud kroovvanaadiumteras SK Chromvanadová legovaná ocel CZ Chromvanadová legovaná ocel
	EN C45 carbon steel head PL Obuch ze stali węglowej C45 RU Боек из углеродистой стали C45 UK Бойок виготовлений з вуглецевої сталі C45 LT Galvutė iš anglinio plieno C45 LV Galva no oglekļa tērauda C45 ET C45 süsinikterasest vasar SK Hlava z karbidovej ocele C45 CZ Hlava z karbidové oceli C45
	EN Polyethylene PL Polietylen RU Полиэтилен UK Поліетилен LT Polietilenas LV Polietilēns ET Polietileen SK Polyetylén CZ Polyetylen
	EN Polyethylene combination PL Kombinacja polietylenowa RU Сшитый полиэтилен UK Комбінований поліетилен LT Polietileno derinys LV Polietilēna kombinācija ET Polietilēni kombinatsioon SK Polyetylénová kombinácia CZ Polyetylenová kombinace
	EN Polyethylene combination with aluminum PL Kombinacja polietylenowa z aluminium RU Сшитый полиэтилен-алюминий UK Комбінація поліетилен-алюміній LT Polietileno derinys LV Polietilēna kombinācija ar alumīniju ET Polietilēni ar alumīniumi kombinatsioon SK Polyetylénová kombinácia s hliníkom CZ Polyetylenová kombinace s hliníkem

	EN Polypropylene PL Polipropylen RU Полипропилен UK Поліпропілен LT Polipropilėnas LV Polipropilēns ET Polipropüleen SK Polypropylen CZ Polypropylen
	EN Polypropylene combination PL Kombinacja polipropylenowa RU Комбинированный полипропилен UK Комбінований поліпропілен LT Polipropileno derinys LV Polipropilēna kombinācija ET Polipropüleen kombinatsioon SK Polypropylenová kombinácia CZ Polypropylen kombinace
	EN Polyvinyl chloride PL Polichlorek winylu RU Поливинил хлорид UK Полівінілхлорид LT Polivinilchloridas LV Polivinilhlorīds ET Poliviniüükloriid SK Polyvinylchlorid CZ Polyvinylchlorid
	EN Technical foam EVA PL Pianka techniczna EVA RU Техническая пена EVA UK Технічна піна EVA LT EVA putas LV Tehniskās putas EVA ET Tehniline EVA-vaht SK Technická pěna EVA CZ Technická pěna EVA
	EN PP pipes PL Rury PP RU Полипропиленовые трубы UK Полипропіленові труби LT PP vamzdžiai LV PP caurules ET PP-torud SK PP rúry CZ PP trubky
	EN PVC pipes PL Rury PVC RU ПВХ трубы UK ПВХ труби LT PVC vamzdžiai LV PVC caurules ET PVC-torud SK PVC rúry CZ PVC trubky
	EN stainless steel PL Stal nierdzewna RU Нержавеющая сталь UK Нержавіюча сталь LT Nerūdinantis plienas LV Nerūsējošais tērauds ET Roostevara teras SK Nehrdzavejúca ocel CZ Nerezavá ocel
	EN EPDM material PL Materiał EPDM RU Материал EPDM UK Матеріал EPDM LT Medžiaga EPDM LV Materiāls EPDM ET Materjal: EPDM SK Materiál EPDM CZ Materiál EPDM
	EN Steel profile PL Stalowy profil RU Стальной профиль UK Сталевий LT Plieninis profilis LV Tērauda profils ET Terasprofil SK Ocelový profil CZ Ocelový profil
	EN Metal PL Metal RU Металл UK Метал LT Metalas LV Metāls ET Metall SK Kov CZ Kov
	EN Thermoplastic rubber PL Kauczuk termoplastyczny RU Термопластичная резина UK Термопластична гума LT Termoplastinė guma LV Termoplastisks kaučuks ET Termoplastne kautšuk SK Termoplastický kaučuk CZ Termoplastický kaučuk
	EN Tungsten carbide PL Węgiel wolframu RU Карбид вольфрама UK Карбід вольфраму LT Volframo karbidas LV Volframa karbīds ET Volframkarbiid SK Karbid volfrámu CZ Karbid wolframu
	EN Zinc PL Cynk RU Цинк UK Цинк LT Cinkas LV Cinks ET Tsink SK Zinok CZ Zinek
	EN Fiberglass handle PL Rękojeść z włókna szklanego RU Рукоятка из стекловолокна UK Руків'я із скловолокна LT Stiklo pluošto rankena LV Stikla šķiedras rokturis ET Klaaskiust käepide SK Rukoväť zo skleneného vlákna CZ Rukojet ze skleněného vlákna
	EN Head is made in accordance with 7239 DIN PL Obuch wykonany zgodnie z normą 1041 DIN RU Боек изготовлен в соответствии со стандартом DIN 1041 UK Бойок виготовлений відповідно до стандарту DIN 1041 LT Galvutė pagaminta pagal DIN 1041 LV Galva izgatavota saskaņā ar 1041 DIN ET Vasar on valmistatud kooskõlas standardiga DIN 1041 SK Hlava je vyrobená podľa DIN 1041 CZ Hlava je vyrobena podle DIN 1041
	EN Saw blade hardness range according to the Rockwell scale PL Zakres twardości brzeszczotu według skali Rockwella RU Диапазон твердости лезвий по шкале Роквелла UK Діапазон твердості лез за шкалою Роквелла LT Pjūklėlio kietumas pagal Rokvelo skalę LV Asmens cietības diapazons pēc Rokvela skalas ET Saetera kõvadusvahemik Rockwelli skaala kohaselt SK Rozsah tvrdosti pilového listu podľa Rockwellovej stupnice CZ Rozsah tvrdosti listu podle Rockwellovy stupnice
	EN The product complies with the European directive about measuring instruments PL Produkt spełnia europejską dyrektywę o przyrządach pomiarowych RU Продукт соответствует Европейской директиве о измерительных приборах UK Продукт відповідає Європейській директиві про вимірвальні прилади LT Produktas atitinka Europos direktyvą dėl matavimo priemonių LV Produkts atbilst Eiropas direktīvai par mērinstrumentiem ET Toode vastab Euroopa mõõtevahendite direktiivile SK Výrobek splňa európsku smernicu o meradlách CZ Vyrobené splňuje evropskou směrnici o měřicích přístrojích

	EN Saw with replaceable saw blade PL Piła z wymiennym brzeszczotem RU Пила со сменным полотном UK Пила зі змінним полотном LT Pjūklas su keičiamu pjūkleliu LV Zāģis ar nomaināmo asmeni ET Hoida pöidla kinni SK Pila s vymeniteľným pilovým listom CZ Pila s vymeniteľným pilovým listem
	EN 40,000 working hours PL 40000 godzin pracy RU 40000 часов работы UK 40000 годин роботи LT 40 000 darbo valandų LV 40000 darba stundas ET 40 000 töötundi SK 40 000 hodin prevádzky CZ 40 000 hodin provozu
	EN Shakes absorbing covers PL Osłony na końcach absorbujące wstrząsy RU Заглушки, амортизирующие тряску UK Заглушки амортизуючі трясіння LT Galiniai amortizuojantys gaubtai LV Vibrāciju amortizējošie pārsegi galos ET Vibratsioone summutavad katted otstes SK Kryty na koncoch absorbující otrasy CZ Kryty na koncích absorbující otřesy
	EN LED Made in Chip On Board technology, power 3 W PL LED Wykonana w technologii Chip On Board, moc 3 W RU Светодиод изготовлен по технологии Chip On Board, мощность 3 Вт UK Светлодіод виготовлений за технологією Chip On Board, потужність 3 Вт LT LED „Chip On Board“ technologija, galia 3 W LV LED izgatavots, izmantojot Chip On Board tehnoloģiju, jauda 3 W ET Chip On Board-tehnoloogias valmistatud LED, võimsus 3 W SK LED Vyrobená technológiou Chip On Board, výkon 3 W CZ LED Vyrobená technologií Chip On Board, výkon 3 W
	EN Mass squeezer with double locking mechanism PL Wyciskacz do mas z podwójnym mechanizmem blokującym RU Плулжерный шприц с двойным механизмом блокировки UK Плунжерний шприц з подвійним механізмом блокування LT Pi-stoletas sandarinimo masėms su dvigubu fiksavimu mechanizmu LV Masas pistole ar dubulto bloķēšanas mehānismu ET Topeltblokeerimismehhanismiga massipress SK Vytlačovací lis s dvojitým blokujúcim mechanizmom CZ Vytlačovací lis s dvojitým blokujícím mechanismem
	EN Durable universal joint PL Trwale przeguby RU Прочные соединения UK Міцні з'єднання LT Patvariūs šarnyrai LV Izturīgi šarnīri ET Vastupidavad liigendid SK Pevné kluby CZ Pevné klouby
	EN Ergonomic handle PL Ergonomiczna rękojeść RU Эргономичная ручка UK Ергономічна ручка LT Ergonominė rankena LV Ergonomisks rokturis ET Ergonomiline käepide SK Ergonomická rukoväť CZ Ergonomická rukojet
	EN Belt hook PL Zaczep do paska RU Зажим для ремня UK Затиск для ремня LT Dirželio spaustukas LV Klipsis jostai ET Võoklamber SK Prichytenie do opasku CZ Závěs k pásku
	EN LED technology PL Technologia LED RU Светодиодная технология UK Светлодіодна технологія LT LED technologija LV LED tehnoloģija ET LED-tehnoloogia SK LED technológia CZ LED technologie
	EN LED technology, power 3 W PL Technologia LED, moc 3 W RU Светодиодная технология, мощность 3 Вт UK Светлодіодна технологія, потужність 3 Вт LT LED technologija, galia 3 W LV LED tehnoloģija, jauda 3 W ET LED-tehnoloogia, võimsus 3 W SK LED technológia, výkon 3 W CZ LED technologie, výkon 3 W
	EN Light PL Lekkie RU Легкие UK Легені LT Lengvi LV Viegli ET Kerge SK Lehké CZ Lehké
	EN Long thin jaws PL Długie, pocienione szczęki RU Длинные, тонкие губки UK Довгі, темні губки LT Ilgos, plonos žaunos LV Gari, plāni žokļi ET Pikad õhukesed tangid SK Dlhé, tenké čeluste CZ Dlouhé, tenké čelisti
	EN The magnetic base of the spirit level PL Magnetyczna podstawa poziomicy RU Магнитное основание уровня UK Магнітна основа рівня LT Magnetinis gulsčiuo pagrindas LV Magnētiskā līmeņrāža pamate ET Vesiloodi magnetalus SK Magnetická základňa vodováhy CZ Magnetická základna vodováhy
	EN Magnetic hook tape measure PL Magnetyczny zaczep miary RU Магнитный зацеп UK Магнітний зачіп LT Magnetinis matuoklio kablys LV Magnētiskais mērentes āķis ET Magnetiline mõõdulint SK Magnetycký záves metra CZ Magnetycký záves metru
	EN Milled side edge of the spirit level PL Frezowana krawędź boczna poziomicy RU Фрезерованная боковая кромка уровня UK Бічна кромка рівня, що фрезерується LT Frezuotas gulsčiuo šoninis kraštas LV Frēzēta līmeņrāža sānu mala ET Vesiloodi freesitud külgserv SK Frézovaná bočná hrana vodováhy CZ Frézovaná boční hrana vodováhy
	EN Two side edges of the spirit level are milled PL Frezowane dwie krawędzie boczne poziomicy RU Две фрезерованные боковые грани уровня UK Дві бічні грани рівня, що фрезерується LT Frezuoti du gulsčiuo šoniniai kraštai LV Frēzētās divas līmeņrāža sānu malas ET Vesiloodi freesitud külgserv SK Dve frézované bočné hrany vodováhy CZ Dvě frézované boční hrany vodováhy

	EN Teflon shell PL Teflonowa powłoka RU Тефлоновое покрытие UK Тефлонове покриття LT Teflono dangla LV Teflona pārklājums ET Teflonkate SK Teflonový povlak CZ Teflonový povlak
	EN Pocket tape measure, small size PL Miara kieszonkowa, niewielkich rozmiarów RU Компактная карманная рулетка UK Компактна кишенькова рулетка LT Kšieninė ruletė, mažą LV Kabatas mērlente, mazs izmērs ET Taskimõõdus väike mõõdulint SK Vreckový meter, malá veľkosť CZ Kapesní metr, malá velikost
	EN Rotating hook PL Obracany haczyk RU Поворотный крючок UK Поворотний гачок LT Besusikantis kabliukas LV Rotējošs āķis ET Pööratav konks SK Otočný háček CZ Otočný háček
	EN Lock of tape opening PL Blokada wysuniętej taśmy RU Фиксатор выдвинутой ленты UK Фіксатор висунутої стрічки LT Ištrauktos juostos fiksavimas LV Izvilktās lentes bloķēšana ET Väljatõmmatud lindi lukustus SK Blokáda vysunutého pásma CZ Blokace vysunutého pásma
	EN Short handle PL Krótka rękojeść RU Короткая ручка UK Короткая ручка LT Trumpa rankena LV Iss rokturis ET Lühike käepide SK Krátká rukoväť CZ Krátká rukojet
	EN USB port PL Port USB RU USB-порт UK USB-порт LT USB prievadas LV USB korpe ET USB-pesa SK USB port CZ USB port
	EN Hammer with a wedge PL Młotek z klinem RU Молоток с клином UK Молоток з клином LT Plauktukas su pleištu LV Amurs ar ķīli ET Kiiluga haamer SK Kladivo s klínom CZ Kladivo s klínom
	EN 2 organizers PL 2 organizery RU 2 органайзера UK 2 органайзери LT 2 tvarkyklės LV 2 organizatori ET 2 vaheajastisega hoiakarpi SK 2 organizéry CZ 2 organizéry
	EN Removable tray PL Wymowana taca RU Съёмный поднос UK Знімний піднос LT Išimamas dėklas LV Nopemama paplāte ET Eemaldatav kandik SK Vyberateľný zásobník CZ Vyjímatelný zásobník
	EN MilliAmpere hour PL Miliamperogodzina RU Миллиампер-час UK Міліампер-година LT Miliampervalanda LV Miliampērstunda ET Miliampertund SK Miliampérhodina CZ Miliampérhodina
	EN Maximum jaw opening PL Maksymalne rozwarzenie szczęk RU Максимальное раскрытие губок UK Максимальне розкриття губок LT Maksimalus žiaunų atidarymas LV Maksimālais žokļu atvērums ET Mokkade maksimaalne avanemine SK Maximálne roztvorenie čelusti CZ Maximální rozevření čelisti
	EN The color of the light PL Barwa światła RU Цвет света UK Колір світла LT Šviesos spalva LV Gaismas krāsa ET Valguse värvus SK Farba svetla CZ Barva světla
	EN Pipe diameter PL Średnica rury RU Диаметр трубы UK Діаметр труби LT Vamzdžio skersmuo LV Caurules diametrs ET Toru läbimõõt SK Priemer rúry CZ Průměr trubky
	EN 30% lighter PL 30% lżejsze RU на 30% легче UK на 30% легче LT 30% lengvesni LV 30% vieglāki ET 30% kergem SK 30 % lehčí CZ 30 % lehčí
	EN The accuracy of the level measurements PL Dokładność pomiarów poziomicy RU Точность измерения уровня UK Точність виміру рівня LT Gulsčiuo matavimo tikslumas LV Līmeņrāža mērījumu precizitāte ET Vesiloodi mõõtetapsus SK Přesnost merania vodováhy CZ Přesnost měření vodováhy
	EN 3 vials in the spirit level PL 3 libelle w poziomicy RU 3 глазка в уровне UK 3 капсули в рівні LT 3 gultainiai gulsčiuke LV 3 līmeņrāža kapsulas ET 3 vialid vesiloodis SK 3 libely vo vodováhe CZ 3 libely ve vodováže
	EN 2 vials in the spirit level PL 2 libelle w poziomicy RU 2 глазка в уровне UK 2 капсули в рівні LT 2 gultainiai gulsčiuke LV 2 līmeņrāža kapsulas ET 2 vialid vesiloodis SK 2 libely vo vodováhe CZ 2 libely ve vodováže
	EN Point angle of the drill PL Kąt wierzchołkowy wiertła RU Угол наклона острия сверла UK Кут нахилу вістря свердла LT Gražto smaigalio kampas LV Urbja vertikālāis leņķis ET Puuri vertikaalneurk SK Vertikálny uhol vrtáka CZ Svislý úhel vrtáku

	EN Rotating the tube PL Obracanie tuby RU Вращающаяся трубка UK Трубка, що обертається LT Vamzdžio sukimas LV Saurules pagriešana ET Toru pööramine SK Rotácia tuby CZ Rotace tuby
	EN 0-ty of teeth per inch of straight saw blade for wood PL Ilość zębów na cal brzeszczotu do drewna RU Количество зубьев на дюйм пильного полотна по дереву UK Кількість зубів на дюйм пильного полотна по дереву LT Dantukų skaičius medienos pjūklelio coliu LV Zobu skaits uz koka asmens colli ET Puidusae tera hammaste arv tolli kohta SK Počet zubov na palec pilového listu na drevo CZ Počet zubů na palec pilového listu na dřevo
	EN 0-ty of teeth per inch of straight saw blade for metal PL Ilość zębów na cal brzeszczotu do metalu RU Количество зубьев на дюйм пильного полотна по металлу UK Кількість зубів на дюйм пильного полотна по металу LT Dantukų skaičius metalo pjūklelio coliu LV Zobu skaits uz metāla asmens colli ET Metallisae tera hammaste arv tolli kohta SK Počet zubov na palec pilového listu na kov CZ Počet zubů na palec pilového listu na kov
	EN 0-ty of teeth per inch of straight saw blade for metal PL Ilość zębów na cal brzeszczotu do metalu RU Количество зубьев на дюйм пильного полотна по металлу UK Кількість зубів на дюйм пильного полотна по металу LT Dantukų skaičius metalo pjūklelio coliu LV Zobu skaits uz metāla asmens colli ET Metallisae tera hammaste arv tolli kohta SK Počet zubov na palec pilového listu na kov CZ Počet zubů na palec pilového listu na kov
	EN 2 straight saw blades PL 2 brzeszczoty RU 2 пильных полотна UK 2 пильных полотна LT 2 pjūkleliai LV 2 asmeni ET 2 saetera SK 2 pilové listy CZ 2 pilové listy
	EN Thickness of the aluminum frame PL Grubość aluminiowej ramy RU Толщина алюминиевой рамы UK Товщина алюмінієвої рами LT Aluminio rėmo storis LV Alumīnija rāmja biezums ET Aluminiiumraami paksus SK Hrubka hliníkového rámu CZ Tloušťka hliníkového rámu
	EN Adapter for 1/4 inch screwdriver bits PL Adapter do końcówek wkrętkowych 1/4 cala RU Адаптер для бит 1/4 дюйма UK Адаптер для бит 1/4 дюйма LT Adapteris atsuktuvo antgaliams 1/4 colio LV Skrūvēdzu uzgālis adapteris 1/4 colliem ET Kruvikeerajatsükite adapter 1/4 tolli SK Adaptér pre bity skrutkovača 1/4 palca CZ Adaptér pro bity šroubováků 1/4 palce
	EN For cutting steel PL Do cięcia stali RU Для резки стали UK Для різання стали LT Plieno pjūvimui LV Tērauda griešanai ET Terasa lõikamiseks SK Na rezanie ocele CZ Pro řezání oceli
	EN For cutting plastics PL Do cięcia tworzyw RU Для резки пластмасс UK Для різання пластмас LT Plastiko pjūvimui LV Plastmasas griešanai ET Plasti lõikamiseks SK Na rezanie plastov CZ Pro řezání plastů
	EN Quantity of rows and bundles in a row PL Ilość rzędów i wiązek w rzędzie RU Количество рядов и пучков в ряд UK Кількість рядів і пучків в ряд LT Eilučių ir ryšių skaičius eilėje LV Rindu skaits un saišķu skaits rindā ET Ridade arv ja kimpude arv reas SK Počet riadkov a svazků v řadě CZ Počet řádků a svazků v řadě
	EN Teeth per inch PL Ilość zębów na 1 cal RU Количество зубьев на 1 дюйм UK Кількість зубів на 1 дюйм LT Dantukų skaičius 1 coliu LV Zobu skaits uz 1 colli ET Hammaste arv 1 tolli kohta SK Počet zubov na 1 palec CZ Počet zubů na 1 palec
	EN 5 mm square bit PL Końcówka kwadratowa 5 mm RU Квадратный наконечник 5 мм UK Квадратний наконечник 5 мм LT Kvadratinis antgalis 5 mm LV Kvadrāta uzgālis 5 mm ET Ruudukujuline otsik 5 mm SK Štvorcový bit 5 mm CZ Čtvercový bit 5 mm
	EN 8 mm square bit PL Końcówka kwadratowa 8 mm RU Квадратный наконечник 8 мм UK Квадратний наконечник 8 мм LT Kvadratinis antgalis 8 mm LV Kvadrāta uzgālis 8 mm ET Ruudukujuline otsik 8 mm SK Štvorcový bit 8 mm CZ Čtvercový bit 8 mm
	EN Conical square bit 6, 7, 8, 9 mm PL Końcówka kwadratowa stożkowa 6, 7, 8, 9 mm RU Квадратный наконечник 6, 7, 8, 9 мм UK Квадратний наконечник 6, 7, 8, 9 мм LT Kūginis kvadratinis antgalis 6, 7, 8, 9 mm LV Kvadrāta konusveida uzgālis 6, 7, 8, 9 mm ET Koniline ruudukujuline otsik 6, 7, 8, 9 mm SK Kůželový štvorcový bit 6, 7, 8, 9 mm CZ Kůželový čtvercový bit 6, 7, 8, 9 mm
	EN 10 mm triangular bit PL Końcówka trójkątna 10 mm RU Бита треугольная 10 мм UK Біта трикутна 10 мм LT Trikampis antgalis 10 mm LV Trīsstūra uzgālis 10 mm ET Kolmnurkne otsik 10 mm SK Trojúhelníkový bit 10 mm CZ Trojúhelníkový bit 10 mm
	EN Reversible screwdriver bit 6 mm/PH2 PL Końcówka wkrętkowa dwustronna 6 mm/PH2 RU Бита двухсторонняя 6 мм/PH2 UK Біта двостороння 6 мм/PH2 LT Arvečia-mas atsuktuvo antgalis 6 mm/PH2 LV Skrūvēdžu uzgālis divpusējs 6 mm PH2 ET Kahepoolne kruvikeerajatsük 6 mm/PH2 SK Dvojstranný skrutkovací bit 6 mm/PH2 CZ Dvousměrný šroubovákový bit 6 mm/PH2

	EN Reversible screwdriver bit 7 mm/PH2 PL Końcówka wkrętkowa dwustronna 7 mm/PH2 RU Бита двухсторонняя 7 мм/PH2 UK Біта двостороння 7 мм/PH2 LT Arvečia-mas atsuktuvo antgalis 7 mm/PH2 LV Skrūvēdžu uzgālis divpusējs 7 mm PH2 ET Kahepoolne kruvikeerajatsük 7 mm/PH2 SK Dvojstranný skrutkovací bit 7 mm/PH2 CZ Dvousměrný šroubovákový bit 7 mm/PH2
	EN 9 mm spade bit PL Końcówka łopatkowa 9 mm RU Лопаточный наконечник 9 мм UK Лопатковий наконечник 9 мм LT Antgalis 9 mm LV Lāpstveida uzgālis 9 mm ET Labaotsik 9 mm SK Lopatkový bit 9 mm CZ Lopatkový bit 9 mm
	EN Total length of the cutter 240 mm PL Długość całkowita obcinaka 240 mm RU Общая длина резака 240 мм UK Загальна довжина різачка 240 мм LT Bendras pjūvoklio ilgis 240 mm LV Kopējais griežēja garums 240 mm ET Lõikuri kogupikkus 240 mm SK Celková délka rezačky 240 mm CZ Celková délka řezačky 240 mm
	EN Arms length 580-760 mm PL Długość ramion 580-760 mm RU Длина плеча 580-760 мм UK Довжина плеча 580-760 мм LT Pečių ilgis 580-760 mm LV Asmeņu garums 580-760 mm ET Harude pikkus 580-760 mm SK Délka ramien 580-760 mm CZ Délka ramen 580-760 mm
	EN Propane-butane gas PL Gaz propan butan RU Пропан-бутановый газ UK Пропан-бутановий газ LT Propano-butano dujos LV Propāns/butāns ET Propraan-butangaas SK Propan-butánový plyn CZ Propan-butanový plyn
	EN Deburrer PL Gratownik RU Инструмент для снятия заусенцев UK Інструмент для зняття задирок LT Serpetų šalinimo įrankis LV Ēvele ET Kraadieemaldaja SK Odhroťovač CZ Odhrotovač
	EN Thread G1 F PL Gwint G1 F RU Резьба G1 F UK Різьблення G1 F LT Sriegis G1 F LV Vitne G1 F ET Keere G1 F SK Závit G1 F CZ Závit G1 F
	EN Thread G1 M PL Gwint G1 M RU Резьба G1 M UK Різьблення G1 M LT Sriegis G1 M LV Vitne G1 M ET Keere G1 M SK Závit G1 M CZ Závit G1 M
	EN Thread G7 16 inch PL Gwint G7 16 cala RU Резьба G7 16 дюйм UK Різьблення G7 16 дюйм LT Sriegis G7 16cala LV Vitne G7 16collas ET Keere G7 16 tolli SK Závit G7 16palcov CZ Závit G7 16palců M
	EN The head is additionally induction hardened PL Głowica dodatkowo hartowana indukcyjnie RU Режущая головка дополнительно закалиена индукционным методом UK Різальна голівка додатково загартована індукційним методом LT Galva papildomai grūdinta indukcinio būdu LV Galvina ir papildus rūdīta ar indukciju ET Induktisiooniliselt karastatud otsak SK Hlava je navýše indukčně tvrdená CZ Hlava je navíc indukčně tvrzená
	EN Blade shape V PL Kształt ostrza V RU Форма лезвия V UK Форма леца V LT V formos ašmenys LV Asmens forma V ET Tera kuju: V SK Tvar čepele V CZ Tvar čepelí V
	EN Nabój 190g PL Nabój 190g RU Картридж 190 г UK Картридж 190 г LT Kasetė 190 g LV Kasetne 190g ET Padrun 190 g SK Zásobník 190g CZ Zásobník 190g
	EN HSS blade diameter 35 mm PL Ostrze z HSS średnicy 35 mm RU Лезвия из быстрорежущей стали диаметром 35 мм UK Леца зі швидкорізальної сталі діаметром 35 мм LT HSS ašmenys, 35 mm skersmens LV Asmens no HSS ar diametru 35 mm ET HSS-tera läbimõõduga 35 mm SK Čepel z HSS průměr 35 mm
	EN Metric graduation PL Podziałka metryczna RU Метрическая шкала UK Метрична шкала LT Metrinė skalė LV Metriskā skala ET Meetriiline skaala SK Metrická stupnice CZ Metrická stupnice
	EN AUTO START/STOP button PL Przycisk AUTO START/STOP RU Кнопка AUTO START/STOP UK Кнопка AUTO START/STOP LT AUTO START/STOP mygtukas LV Poga AUTO START/STOP ET Nupp AUTO START/STOP SK Tlačidlo AUTO START/STOP CZ Tlačítko AUTO START/STOP
	EN TWIST connection type PL Przyłącze typu TWIST RU Соединение типа TWIST UK З'єднання типу TWIST LT TWIST jungtis LV TWIST tīra savienojums ET TWIST-tüüpi liitmik SK Pripojenie typu TWIST CZ Pripojení typu TWIST

	EN Flame regulation PL Regulacja płomienia RU Контроль пламени UK Контроль полум'я LT Liepsnos regulavimas LV Liesmas regulēšana ET Leegi reguleerimine SK Nastavení plámeně CZ Nastavení plamene
	EN S-shaped jaws PL Szczęki w kształt litery S RU S-образные губки UK S-образні губки LT XS formos žiaunos LV V burtā formas žokļi ET S-tähe kujulised tangid SK Čeluste v tvare písmena S CZ Čelisti ve tvaru písmene S
	EN Gas type - MAPP PL Typ gazu - MAPP RU Тип газа - MAPP UK Тип газу - MAPP LT Dujų rūšis - MAPP LV Gāzes tips - MAPP ET Gaasi tüüp: MAPP SK Typ plynu - MAPP CZ Typ plynu - MAPP
	EN Working range 20-60 mm PL Zakres pracy 20-60 mm RU Рабочий диапазон 20-60 мм UK Робочий діапазон 20-60 мм LT Darbinis diapazonas 20-60 mm LV Darbības diapazons 20-60 mm ET Töövahemik 20-60 mm SK Pracovní rozsah 20-60 mm CZ Pracovní rozsah 20-60 mm
	EN Spare blade PL Zapasowe ostrze RU Запасные лезвия UK Запасні леца LT Atsarginiai ašmenys LV Rezerves asmeni ET Varuterä SK Náhradné čepele CZ Náhradní čepele
	EN Gas consumption 123 g/h PL Zużycie gazu 123 g/h RU Расход газа 123 г/ч UK Витрата газу 123 г/год. LT Dujų sąnaudos 123 g/h LV Gāzes patēriņš 123 g/h ET Gaasikulu 123 g/h SK Spotřeba plynu 123 g/h CZ Spotřeba plynu 123 g/h
	EN Measure folding on 10 segments PL Miara składana na 10 segmentów RU Линейка 10-сегментная складная UK Лінійка 10-сегментна складна LT Sulankstoma liniuotė, 10 segmentų LV Saliekams mērs 10 segmenti ET 10 osaks kokkupandav moodupulk SK Skladací meter - 10 částí CZ Skládací metr - 10 částí
	EN Measure folding on 6 segments PL Miara składana na 6 segmentów RU Линейка 6-сегментная складная UK Лінійка 6-сегментна складна LT Sulankstoma liniuotė, 6 segmentų LV Saliekams mērs 6 segmenti ET 6 osaks kokkupandav moodupulk SK Skladací meter - 6 částí CZ Skládací metr - 6 částí
	EN Measurement of volume, length and surface PL Pomiar długości objętości i powierzchni UK Измерение длина, объем и поверхность UK Вимір довжина, об'єм і поверхня LT Tūrio, paviršiaus ir ilgio matavimas LV Garuma, tilpuma un platības mērīšana ET Pikkuse, ruumala ja pindala mõõtmine SK Meranie dĺžky objemu a povrchu CZ Měření délky objemu a povrchu
	EN 3 modules PL 3 moduly RU 3 модуля UK 3 модулі LT 3 moduliai LV 3 moduli ET 3 moodulit SK 3 moduly CZ 3 moduly
	EN five-piece PL 5 częściowa RU 5 частей UK 5 частин LT 5 dalių LV 5 daļu ET 5-osaline SK 5-dielna CZ 5dílná
	EN Safeguards PL Zabezpieczenie RU Защита UK Захист LT Apsaugojimas LV Aizsardzība ET Kaitse SK Zabezpečenie CZ Zabezpečení
	EN Thickness 0.6 mm PL Grubość 0,6 mm RU Толщина 0,6 мм UK Товщина 0,6 мм LT Storis 0,6 mm LV Biezums 0,6 mm ET Paksus 0,6 mm SK Hrubka 0,6 mm CZ Tloušťka 0,6 mm
	EN Thickness 0.8 mm PL Grubość 0,8 mm RU Толщина 0,8 мм UK Товщина 0,8 мм LT Storis 0,8 mm LV Biezums 0,8 mm ET Paksus 0,8 mm SK Hrubka 0,8 mm CZ Tloušťka 0,8 mm
	EN Padlock PL Kłódka RU Навесной замок UK Навісний замок LT Spynelė LV Piekaramā slēdzene ET Tabalukk SK Visiacci záмок CZ Visací zámek
	EN Sponge insole cut into cubes PL Wkład gąbkowy nacięty w sześciąny RU Вкладыш из губки, порезанный на кубики UK Вкладш з губки, порізаний на кубики LT Kempinės idėklės suraizytas kubeliais LV Sūkļa ieliktinis sagriezts kubipos ET Kuubikuteks lõigatud käsnisiku SK Sřpongiová vložka rezaná na kocky CZ Houbová vložka narezaná na krychle
	EN 3-point hinge PL Zawias 3-punktowy RU 3-точечные петли UK 3-точкові петлі LT 3 taškų lankstas LV 3 punktu engē ET Kolmepunktiline liigend SK 3-bodový záves CZ 3bodový záves
	EN 4-point hinge PL Zawias 4-punktowy RU 4-точечные петли UK 4-точкові петлі LT 4 taškų lankstas LV 4 punktu engē ET Neljapunktiline liigend SK 4-bodový záves CZ 4bodový záves

	EN Decompression valve PL Zawór dekompresyjny RU Деконпрессионный клапан UK Деконпресійний клапан LT Dekompresinis vožtuvas LV Dekompresijas vārsts ET Dekompressiooniklapp SK Dekompresný ventil CZ Dekompresní ventil
	EN Lighting time 2.5 hours PL Czas świecenia 2,5 h RU Время освещения 2,5 ч UK Час освітлення 2,5 год. LT Švietimo laikas 2,5 val. LV Spīdēšanas laiks 2,5 h ET Põletisaeg 2,5 h SK Doba svietenia 2,5 h CZ Doba svícení 2,5 h
	EN Lighting range 16 m PL Zasięg świecenia 16 m RU Дальность свечения 16 м UK Дальність світіння 16 м LT Apšvietimo diapazonas 16 m LV Gaismas rādiuss 16 m ET Valgustusulatus 16 m SK Dosah svietenia 16 m CZ Dosah svícení 16 m
	EN Lighting range 18 m PL Zasięg świecenia 18 m RU Дальность свечения 18 м UK Дальність світіння 18 м LT Apšvietimo diapazonas 18 m LV Gaismas rādiuss 18 m ET Valgustusulatus 18 m SK Dosah svietenia 18 m CZ Dosah svícení 18 m
	EN Temperature range -50 to 125°C PL Zakres temperatur -50 do 125°C RU Диапазон температур -50 до 125°C UK Діапазон температур -50 до 125°C LT Temperatūrų diapazonas -50 iki 125°C LV Temperatūras diapazons -50 līdz 125°C ET Temperatuuri vahemik -50 kuni 125°C SK Teplotný rozsah -50 až 125 °C CZ Rozsah teplot -50 až 125 °C
	EN 4-blade drill bit PL Wiertło 4-ostrzowe RU Сверло с 4 лезвиями UK Свердло з 4 лезами LT 4-asmenis gražtas LV 4 asmeņu urbis ET 4-teraline puur SK 4-kotúčový vrták CZ Vrták 4 čepele
	EN Self-leveling lock PL Blokada samopoziomowania RU Блокировка самовыравнивания UK Блокування самовирівнювання LT Savoime išsilyginantis užraktas LV Pašlīmeņojošs bloķētājs ET Iseloodimise lukustus SK Blokada autonivelácie CZ Samoniveláční zámek
	EN Working time 10h PL Czas pracy 10h RU Время работы 10 ч UK Час роботи 10 год. LT Darbo laikas 10h LV Darba laiks 10h ET Tööaeg 10h SK Pracovní čas 10 hod. CZ Provozní doba 10h
	EN Accuracy 0,3 mm/m PL Dokładność 0,3 mm/m RU Точность 0,3 мм/м UK Точність 0,3 мм/м LT Tikslumas 0,3 mm/m LV Precizitāte 0,3 mm/m ET Täpsus 0,3 mm/m SK Přesnost 0,3 mm/m CZ Přesnost 0,3 mm/m
	EN Wavelength 505-520 Nm PL Długość fali 505-520 Nm RU Длина волны 505-520 Нм UK Довжина хвилі 505-520 Нм LT Bangos ilgis 505-520 Nm LV Viļņa garums 505-520 Nm ET Lainepikkus 505-520 Nm SK Vlnová délka 505-520 Nm CZ Délka vlny 505-520 Nm
	EN Green laser light PL Zielone światło lasera RU Зеленый свет лазера UK Зелене світло лазера LT Žalia lazerio šviesa LV Zaļa lāzera gaisma ET Roheline laserivalgus SK Zelené laserové svetlo CZ Zelené světlo laseru
	EN Red laser light PL Czerwone światło lasera RU Красный свет лазера UK Червоне світло лазера LT Raudona lazerio šviesa LV Sarkānā lāzera gaisma ET Punane laserivalgus SK Červené laserové svetlo CZ Červené světlo laseru
	EN Maximum load 15 kg PL Maksymalne obciążenie 15 kg RU Максимальная нагрузка 15 кг UK Максимальне навантаження 15 кг LT Apkrova 15 kg LV Maksimālā slodze: 15 kg ET Suurim koormus 15 kg SK Maximální zážat 15 kg CZ Maximální zatížení 15 kg
	EN Strong locks - ABS Elastomer PL Mocne zapięcia - ABS Elastomer RU Прочный крепеж - эластомер ABS UK Міцні кріплення - еластомер ABS LT Tvirtos tvirtinimo detalės - ABS elastomas LV Spēcīgi stiprinājumi - ABS Elastomer ET Tugevad kin-nitused - ABS + elastomeer SK Pevné upeřívací prvky - ABS elastomer CZ Silné spojení - ABS Elastomer
	EN Side vertical measurement PL Pomiar boczny pionu RU Измерение боковых отвесов UK Бічний вимір вертикалі LT Šoninis vertikalus matavimas LV Stipuma sānu mērīšana ET Külje vertikaalne mõõtmine SK Bočné vertikálne meranie CZ Boční měření olivnice
	EN Cross and side vertical measurement PL Pomiar krzyżowy i boczny pionu RU Измерение поперечных и боковых отвесов UK Бічний і перехресний вимір вертикалі LT Stovo skersinis ir šoninis matavimas LV Krustveida 360° un sānu mērīšana ET Risti mõõtmine ja külje vertikaalne mõõtmine SK Krížové a bočné vertikálne meranie CZ Krížové a boční měření olivnice
	EN Cross measurement PL Pomiar krzyżowy RU Поперечное измерение UK Перехресний вимір LT Kryžminis matavimas LV Krustveida mērīšana ET Risti mõõtmine SK Krížové meranie CZ Krížové měření
	EN Vertical measurement PL Pomiar pionu RU Измерение отвеса UK Вимір вертикалі LT Vertikalus matavimas LV Stipuma mērīšana ET Vertikaalne mõõtmine SK Vertikálne meranie CZ Měření olivnice

	EN 360° horizontal and side vertical measurement PL Pomiar poziomu 360° i boczny pionu RU Измерения уровня на 360° и боковое измерение отвеса UK Вимір рівня 360° і бічний вимір вертикалі LT 360° lygio ir šoninio stovo matavimas LV Līmeņa 360° un sānu mērīšana ET Horizontaalne mõõtmine 360° ja külje vertikaalne mõõtmine SK 360° horizontálna a bočné vertikálne meranie CZ Měření hladiny 360° a boční měření olovnice
	EN 360° horizontal measurement PL Pomiar poziomu 360° RU Измерение уровня на 360° UK Вимір рівня 360° LT 360° lygio matavimas LV Līmeņa mērīšana 360° ET Horizontaalne mõõtmine 360° SK 360° horizontálna meranie CZ Měření hladiny 360°
	EN Horizontal measurement PL Pomiar poziomu RU Измерение уровня UK Вимір рівня LT Lygio matavimas LV Līmeņa mērīšana ET Horizontaalne mõõtmine SK Horizontálna meranie CZ Měření hladiny
	EN Self-leveling +/-4 PL Samopoziomowanie +/-4 RU Самовыравнивание +/-4 UK Самовирівнювання +/-4 LT Savaimė išsilyginantis +/-4 LV Pašlīmeņošanās +/-4 ET Iseloodimine +/-4 SK Samonivelácia +/-4 CZ Samonivelační +/-4
	EN Magnetic handle PL Uchwyt magnetyczny RU Магнитный держатель UK Магнітний тримач LT Magnetinis laikiklis LV Magnētiskais turētājs ET Magnetholdik SK Magnetická úchytká CZ Magnetický držák
	EN Durable cover PL Wytrzymała pokrywa RU Прочная крышка UK Міцна кришка LT Patvarus dangtelis LV Izturīgs vāks ET Vastupidav kate SK Odolný kryt CZ Odolný kryt
	EN 2x1Ah AA Ni-Mh battery PL Zasilanie 2x1Ah AA Ni-Mh RU Источник питания 2x1Ah AA Ni-Mh UK Живлення 2x1Ah AA Ni-Mh LT Maitinimo šaltinis 2x1Ah AA Ni-Mh LV Barošana 2x1Ah AA Ni-Mh ET Toide 2x1Ah AA Ni-Mh SK Napájanie 2x1Ah AA Ni-Mh CZ Napájení 2x1Ah AA Ni-Mh
	EN File shape - round PL Kształt pilnika - okrągły RU Форма напильника - круглая UK Форма напилка - кругла LT Dildės forma - apvali LV Vīles forma - apaļa ET Viili kuju - ümar SK Tvar pilníka - kruhový CZ Tvar pilníku - kulatý
	EN File shape - semicircular PL Kształt pilnika - półokrągły RU Форма напильника - полукруглая UK Форма напилка - напівкругла LT Dildės forma - pusapvalė LV Vīles forma - pusapaļa ET Viili kuju - poolümar SK Tvar pilníka - polkruhový CZ Tvar pilníku - půlkulatý
	EN File shape - flat, tapered PL Kształt pilnika - płaski zbieżny RU Форма напильника - плоский, конический UK Форма напилка - плоский, конічний LT Dildės forma - plokščia LV Vīles forma - plakana lineāra ET Viili kuju - lame, ühtiv SK Tvar pilníka - ploché, zbiehavý CZ Tvar pilníku - ploché, sbíhavý
	EN File shape - triangular PL Kształt pilnika - trójkątny RU Форма напильника - треугольная UK Форма напилка - трикутна LT Dildės forma - trikampė LV Vīles forma - trīsstūra ET Viili kuju - kolmnurkne SK Tvar pilníka - trojúhelníkový CZ Tvar pilníku - trojúhelníkový
	DE Dicke des Bandes EN Thickness of the tape FR Épaisseur du ruban ES Espesor de la correa HR Debljina trake HU Szalagvastagság RO Grosimea benzii BG Дебелината на лентата
	DE Thermoplastischer Kautschuk EN Thermoplastic rubber FR Caoutchouc thermoplastique ES Caucho termoplástico HR Termoplastični kaučuk HU Hőre lágyuló kaucsuk RO Cauciuc termoplastic BG Термопластична гума
	EN Maximum load 15 kg PL Maksymalne obciążenie 15 kg RU Максимальная нагрузка 15 кг UK Максимальне навантаження 15 кг LT Apkrova 15 kg LV Maksimālā slodze: 15 kg ET Suurim koormus 15 kg SK Maximálna záťaž 15 kg CZ Maximální zatížení 15 kg
	EN ABS material PL Materiał ABS RU Материал ABS UK Матеріал ABS LT Medžiaga ABS LV Materiāls ABS ET Materjal: ABS SK Materiál ABS CZ Materiál ABS
	PL LED Wykonana w technologii Chip On Board, moc 3 W RU Светодиод изготовлен по технологии Chip On Board, мощность 3 Вт UK Светлодіод виготовлений за технологією Chip On Board, потужність 3 Вт LT LED „Chip On Board“ technologija, galia 3 W LV LED izgatavots, izmantojot Chip On Board tehnoloģiju, jauda 3 W ET Chip On Board- tehnoloogia valmistatud LED, võimsus 3 W SK LED Vyrobená technológiou Chip On Board, výkon 3 W CZ LED Vyrobená technologií Chip On Board, výkon 3 W
	EN Cylindrical handle with chamfer PL Uchwyt cylindryczny z fazowaniem RU Держатель с цилиндрической фаской UK Утримувач з циліндричною фаскою LT Cilindrinis laikiklis su nusklembimu LV Cilindriskais turētājs ar slīpēšanu ET Silindriline padrun faasimisega SK Valcový držák so skosením CZ Válcové sklídido se zkosením

	EN Conical square bit 6, 7, 8, 9 mm PL Końcówka kwadratowa stożkowa 6, 7, 8, 9 mm RU Квадратный наконечник 6, 7, 8, 9 мм UK Квадратний наконечник 6, 7, 8, 9 мм LT Kūginis kvadratinis antgalis 6, 7, 8, 9 mm LV Kvadrāta konusveida uzgalis 6, 7, 8, 9 mm ET Kooniline ruudukujuline otsik 6, 7, 8, 9 mm SK Kuželový štvorcový bit 6, 7, 8, 9 mm CZ Kuželový čtvercový bit 6, 7, 8, 9 mm
	EN Insulation class of the calliper PL Klasa izolacji suwmiarki RU Класс изоляции штангенциркуля UK Клас ізоляції штангенциркуля LT Slankmačio izoliacijos klasė LV Bīdmēra izolācijas klase ET Nihiku isolatsiooniklass SK Třída izolácie posuvného meradla CZ Třída izolace posuvného měřítka
	EN LED lighting 3 W PL Oświetlenie LED 3 W RU Светодиодная подсветка 3 Вт UK Светлодіодне підсвічування 3 Вт LT LED apšvietimas 3 W LV LED apgaismojums 3W ET LED-valgustus 3 W SK LED osvetlenie 3 W CZ LED osvětlení 3 W
	EN Angle 15 degrees PL kąt 15 st. RU угол 15° UK кут 15° LT 15 laipsnių kampas LV leņķis 15 gr. ET nurk 15 kraadi SK uhol 15 st CZ úhel 15 st
	EN Swivel base of vice PL Obrótowa podstawa imadła RU Вращающееся основание тисков UK Основа лещак, що обертається LT Sukamasis spaustuvų pagrindas LV Skrūvspīles rotējoša pamatne ET Kruustangide pöördalus SK Otočná základňa zveráka CZ Otočná základna svěráku
	EN Cutting disc operation at an angle of 90° PL Praca tarczą pod kątem 90° RU Работа режущего диска под углом 90° UK Робота кругом під кутом 90° LT Disko darbas 90° kampu LV Darbs ar disku 90° leņķi ET Kettisaag 90-kraadise nurga all SK Práce kotoučem pod uhlom 90° CZ Práce kotouče pod úhlem 90°
	EN 9 mm spade bit PL Końcówka łopatkowa 9 mm RU Лопаточный наконечник 9 мм UK Лопатковий наконечник 9 мм LT Antgalis 9 mm LV Lāpstveida uzgalis 9 mm ET Labaotsik 9 mm SK Lopatkový bit 9 mm CZ Lopatkový bit 9 mm
	EN Protection class III (in lighting) PL III Klasa ochronności (w oświetleniu) RU Класс защиты III (в освещении) UK Клас захисту III (у освітленні) LT III apsaugos klasė (apšvietimas) LV III aizsardzības klase (apgaismojums) ET III kaitseklass (valgustus) SK Třída ochrany III (v osvětlení) CZ Třída ochrany III (v osvětlení)
	EN II Accuracy class PL II klasa dokładności RU II Класс точности UK II Клас точності LT II tikslumo klasė LV II precizitātes klase ET II täpsusklass SK Třída II přesnosti CZ Třída II přesnosti
	EN M2 bi-metal blades PL Bimetalowe ostrza M2 RU Биметаллические лезвия M2 UK Биметалічні леза M2 LT Bimetaliniai ašmenys M2 LV Bimetāla asmeni M2 ET Bimetaliterad M2 SK Bimetalové čepele M2 CZ Bimetalové čepele M2
	EN ABS handle PL Uchwyt z ABS RU АБС-ручка UK АБС-ручка LT ABS rankena LV Rokturis no ABS ET ABSist käepide SK Držák z ABS CZ Uchyt z ABS
	EN Type of replaceable blades PL Rodzaj brzeszczotów wymiennych RU Тип сменных лезвий UK Тип змінних лез LT Keičiamų pjūklių tipas LV Maināmo asmeņu veids ET Vahetatavate saeterade liik SK Druhy výměnných pilových listov CZ Druhy výměnných pilových kotoučů
	EN Working part length 200 mm PL Długość części roboczej 200 mm RU Длина рабочей части 200 мм UK Довжина робочої частини 200 мм LT Darbinės dalies ilgis 200 mm LV Darba daļas garums 200 mm ET Tööosa pikkus 200 mm SK Délka pracovní části 200 mm CZ Délka pracovní části 200 mm
	EN Cu-Al pipes PL Rury Cu-Al RU Трубы Cu-Al UK Труби Cu-Al LT Cu-Al vamzdžiai LV Cu-Al caurules ET Cu-Al-torud SK Cu-Al rúrky CZ Cu-Al trubky
	N Head is made in accordance with 7239 DIN PL Obuch wykonany zgodnie z normą 1041 DIN RU Боек изготовлен в соответствии со стандартом DIN 1041 UK Бойок виготовлений відповідно до стандарту DIN 1041 LT Galvutė pagaminta pagal DIN 1041 LV Galva izgatavota saskaņā ar 1041 DIN ET Vasar on valmistatud kooskõlas standardiga DIN 1041 SK Hlava je vyrobená podľa DIN 1041 CZ Hlava je vyrobena podle DIN 1041
	EN Type of energy class PL Rodzaj klasy energetycznej RU Тип энергетического класса UK Тип енергетичного класу LT Enerگیjos klasės tipas LV Enerģijas klases veids ET Energiasklassi liik SK Typ energetickéj triedy CZ Typ energetické třídy
	EN Without battery PL Bez baterii RU Без батарей UK Без батареї LT Be baterijų LV Bez baterijām ET Patareita SK Bez batérií CZ Bez baterií

	EN One AA battery PL Jedna bateria AA RU Одна батарейка AA UK Одна батарея AA LT Viena AA baterija LV Viena AA baterija ET Üks AA-patarei SK Jedna AA batéria CZ Jedna AA baterie
	EN Magnetic screwdriver bit PL Magnetyczny grot wkręteków RU Магнитное жало отверток UK Магнітне жало викруток LT Magnetinis atsuktuvo antgalis LV Magnētiskais skrūvgriežu stienis ET Magnetiline kruvikeeraja puurimisotsak SK Magnetický hrot skrutkovačov CZ Magnetický hrot šroubováků
	EN SOS and ZOOM functions PL Funkcje SOS oraz ZOOM RU Функции SOS и ZOOM UK Функції SOS і ZOOM LT SOS ir ZOOM funkcijos LV SOS un ZOOM funkcijas ET SOS- ja ZOOM-funktsioonid SK Funkcia SOS a ZOOM CZ Funkce SOS a ZOOM
	EN Lighting range up to 200 m PL Zasięg oświetlenia do 200 m RU Дальность освещения до 200 м UK Дальність освітлення до 200 м LT Apšvietimo diapazonas iki 200 m LV Apgaismojums rādīšuss līdz 200 m ET Valgustusulatus kuni 200 m SK Dosah osvetlenia do 200 m CZ Dosah osvětlení do 200 m
	EN 2 vials in the spirit level PL 2 libelle w poziomicy RU 2 глазка в уровне UK 2 капсули в рівні LT 2 gulstainiai gulsčiuke LV 2 līmeņrāža kapsulas ET 2 viiali vesilo-odis SK 2 libely vo vodováhe CZ 2 libely ve vodováže
	EN The accuracy of the level measurements PL Dokładność pomiarów poziomicy RU Точность измерения уровня UK Точність виміру рівня LT Gulsčiuko matavimų tikslumas LV Līmeņrāža mērījumu precizitāte ET Vesiloodi mõõtetäpsus SK Přesnost měrania vodováhy CZ Přesnost měření vodováhy
	EN Tooth type 2 (medium) PL Typ uzębienia 2 (średnie) RU Тип зазубрин 2 (средний) UK Тип шерпин 2 (середній) LT Dantų tipas 2 (vidutiniai) LV Zobu veids 2 (vidējais) ET Hammastiku tüüp 2 (keskmise) SK Typ ozubenia 2 (střední) CZ Typ ozubení 2 (střední)
	EN Blade adjustment at an angle of 45° and 90° PL Regulacja brzeszczota pod kątem 45° i 90° RU Регулировка полотна на 45° и 90° UK Регулювання полотна на 45° і 90° LT Pjūkllelio regulavimas 45° ir 90° kampu LV Asmens regulēšana 45° un 90° leņķī ET Saetera reguleerimine 45- ja 90-kraadise nurga all SK Nastavení pilového listu pod úhlem 45° a 90° CZ Nastavení pilového listu pod úhlem 45° a 90°
	EN TH type matrix PL Matryca typu TH RU Тип матрицы TH UK Тип матриці TH LT TH tipo matrica LV TH tipa matrica ET TH -tüüpi maatriks SK Matica typ TH CZ Maticice typ TH
	EN U type matrix PL Matryca typu U RU Тип матрицы U UK Тип матриці U LT U tipo matrica LV U tipa matrica ET U-tüüpi maatriks SK Matica typ U CZ Maticice typ U
	EN 2 brakes PL 2 hamulce RU 2 тормоза UK 2 гальма LT 2 stabdžiai LV 2 bremzes ET 2 pidurit SK 2 brzdy CZ 2 brzdy
	EN Units of measurement m inch ft PL Jednostki pomiaru m inch ft RU Единицы измерения м дюйм фут UK Одиниці виміру м дюйм фут LT Matavimo vienetai m inch ft LV Mērvienības m inch ft ET Mõõtühikud m inch ft SK Jednotky měření m inch ft CZ Jednotky měření m inch ft
	EN Detection of Cu up to a depth of 50 mm PL Wykrywanie Cu do głębokości 50 mm RU Обнаружение меди на глубине до 50 мм UK Виявлення міді на глибині до 50 мм LT Cu aptikimas iki 50 mm gylio LV Cu noteikšana līdz 50 mm dziļumam ET Vase tuvastamine kuni 50 mm sügavusel SK Detekovanie Cu do hĺbky 50 mm CZ Detekování Cu do hloubky 50 mm
	EN Detection of Cu up to a depth of 80 mm PL Wykrywanie Cu do głębokości 80 mm RU Обнаружение меди на глубине до 80 мм UK Виявлення міді на глибині до 80 мм LT Cu aptikimas iki 80 mm gylio LV Cu noteikšana līdz 80 mm dziļumam ET Vase tuvastamine kuni 80 mm sügavusel SK Detekovanie Cu do hĺbky 80 mm CZ Detekování Cu do hloubky 80 mm
	EN Calculating of dimension according to the Pythagorean PL Wyciążanie wymiaru na zasadzie Pitagorasa RU Расчет размеров по принципу Пифагора UK Розрахунок розмірів за принципом Піфагора LT Dydžio apskaičiavimas pagal Pitagoro teorema LV Izmēru aprēķināšana pēc Pitagora principa ET Mõõtemete arvutamine Pythagorase põhimõtte järgi SK Vypočet rozmeru na principie Pythagorovej vety CZ Vypočet rozměru na principu Pythagorovy věty
	EN Vertical view PL Widok pionowy RU Вертикальный вид UK Вертикальний вид LT Vertikalus vaizdas LV Vertikālais skats ET Vertikaalvaade SK Vertikálny pohľad CZ Vertikální pohled
	EN Two-sided scale PL Skala dwustronna RU Двусторонняя шкала UK Двостороння шкала LT Dvipusė skalė LV Divpusēja skala ET Kahepoolne skaala SK Obojstranné meradlo CZ Oboustranné měřítko

	EN Working time 8h PL Czas pracy 8h RU Время работы 8 ч UK Час роботи 8 год. LT Darbo laikas 8h LV Darba laiks 8h ET Tööaeg 8h SK Pracovní čas 8 hod. CZ Průvozní doba 8h
	EN Memory for 30 measurements PL Pamięć 30 pomiarów RU Память на 30 измерений UK Пам'ять на 30 вимірів LT 30 matavimų atmintis LV Atmiņa līdz 30 mērījumiem ET 30 mõõtmise mälu SK Pamät 30 meraní CZ Paměť 30 měření
	EN Blade diameter 8 mm PL Średnica ostrza 8 mm RU Диаметр лезвия 8 мм UK Діаметр ле́за 8 мм LT Ašmenų skersmuo 8 mm LV Asmens diametrs 8 mm ET Tera labimoot 8 mm SK Priemer čepele 8 mm CZ Průměr čepele 8 mm
	EN Tungsten carbide PL Węglik wolframu RU Карбид вольфрама UK Карбід вольфраму LT Volframo karbidas LV Volframa karbīds ET Volframkarbiid SK Karbid volfrámu CZ Karbid wolframu
	EN Aluminum riveter housing PL Aluminiowa obudowa nitownicy RU Алюминиевый корпус заклепчика UK Алюмінієвий корпус для заклепника LT Aluminiū kniedijimo mašinos korpusas LV Alumīnija kniedētāja korpusis ET Needitangide alumiiniumkorpus SK Hliníkový kryt nitovačky CZ Hliníkový kryt nýtovačky
	EN Aluminum and copper pipes PL Aluminiowe i miedziane rury RU Алюминиевые и медные трубы UK Алюмінієві і мідні труби LT Aluminiiniai ir variniai vamzdžiai LV Alumīnija un vara caurules ET Aluminiiumi- ja vasktorud SK Hliníkové a medené rúrky CZ Hliníkové a měděné trubky
	EN Tape coated with nylon PL Taśma pokryta nylonem RU Лента с нейлоновым покрытием UK Стрічка з нейлоновим покриттям LT Nailonu dengta juosta LV Josta ar neilona pārklājumu ET Nailonkattega teip SK Pásmo potiahnuté nylonom CZ Pásmo potažené nylonem
	EN Gas consumption 142 g/h PL Zużycie gazu 142 g/h RU Расход газа 142 г/ч UK Витрата газу 142 г/год. LT Dujų sąnaudos 142 g/h LV Gāzes patēriņš 142 g/h ET Gaasikulu 142 g/h SK Spotřeba plynu 142 g/h CZ Spotřeba plynu 142 g/h
	EN Thread G7 16 inch PL Gwint G7 16 cala RU Резьба G7 16 дюйм RU Резьблення G7 16 дюйм LT Sriegis G7 16cala LV Vītnes G7 16collas ET Keere G7 16 tolli SK Závít G7 16palcov CZ Závít G7 16palců M
	EN Detection of wood up to a depth of 38 mm PL Wykrywanie drewna do głębokości 38 mm RU Обнаружение древесины на глубине до 38 мм UK Виявлення деревини на глибині до 38 мм LT Medienos aptikimas iki 38 mm gylio LV Koksnes noteikšana līdz 38 mm dziļumam ET Puidu tuvastamine kuni 38 mm sügavusel SK Detekovanie dreva do hĺbky 38 mm CZ Detekování dřeva do hloubky 38 mm
	EN High blade hardness 58-64 HRC PL Wysoka twardość ostrza 58-64 HRC RU Высокая твердость лезвия 58-64 HRC UK Висока твердість ле́за 58-64 HRC LT Didelis ašmenų kietumas 58-64 HRC LV Augsta asmens cietība 58-64 HRC ET Tera suur kõvadus 58-64 HRC SK Vysoká tvrdost čepele 58-64 HRC CZ Vysoká tvrdost čepele 58-64 HRC

HT1P645 ZACISKARKA ZŁĄCZEK DO RUR PEX



siła zaciskania 40 kN/ 4 tony

w zestawie 4 matryce TH

rozmiary matryc:
16 mm, 20 mm, 26 mm oraz 32 mm

długość 580 – 760 mm

do zaciskania złączy
na rurach PEX-AL-PEX
oraz PE-RT-AL-PE-RT

Niniejszy katalog produktów został przygotowany przez GTV Poland będącą wyłącznym dystrybutorem produktów marki Högert Technik w Polsce i nie stanowi oferty w rozumieniu przepisów Kodeksu Cywilnego. GTV Poland stale dąży do udoskonalania swojej oferty dostosowując ją do zmieniających się potrzeb rynkowych, w związku z czym zastrzega sobie prawo do wprowadzania zmian w zaprezentowanym asortymencie i nie ponosi odpowiedzialności za brak dostępności produktów zamieszczonych w niniejszej publikacji. GTV Poland zastrzega sobie prawo do wprowadzenia (bez uprzedzenia) zmian przedstawionego asortymentu w zakresie parametrów technicznych i specyfikacji produktów. Prezentowane w niniejszym katalogu artykuły mogą w rzeczywistości odbiegać od wskazanego na zdjęciach wzoru (w szczególności jeżeli chodzi o cechy zewnętrzne, tj. wielkość, kolor, sposób opakowania, liczbę przedmiotów w opakowaniu) a także różnić się w zakresie parametrów technicznych. Ze względu na użytą technikę druku kolor prezentowanego produktu może różnić się od oryginału. GTV Poland nie ponosi odpowiedzialności za błędy w druku, jak również za jakiegokolwiek szkody powstałe w wyniku korzystania z informacji zawartych w niniejszej publikacji. Niniejsza publikacja przeznaczona jest dla Partnerów handlowych GTV Poland.



Högert Technik GmbH

Pariser Platz 6a, 10117 Berlin, Germany

Distribution in Poland GTV, Przejazdowa Street 21, 05-800 Pruszków, Poland



GTV Poland S.A.
Przejazdowa 21, 05-800 Pruszków, Poland
+48 22 44 47 500



GTV Croatia d o.o.
Kovinska 4s, 10000 Zagreb, Hrvatska
+385 1 798 8089



GTV Czech Distribution s.r.o.
CTPark Ostrava, Na Rovince 879, 720 00 Ostrava Hrabová
+420 591 160 091



GTV España Herrajes, E Iluminación, S.L.,
Avenida Aragón 308, 46021 Valencia, Spain
+34 960 468 666

www.hoegert.com

Follow us on:

